

# STANLEY

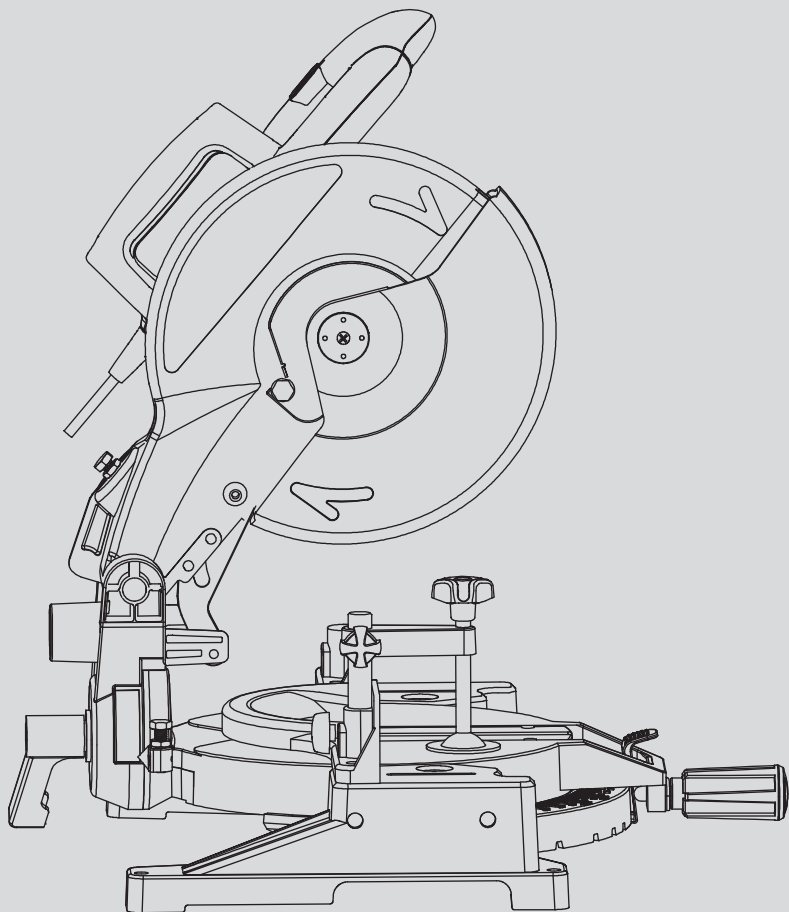

**STSM1510**

English	Page 5
Russian	Page 18
Ukrainian	Page 33

**FIG. 1**

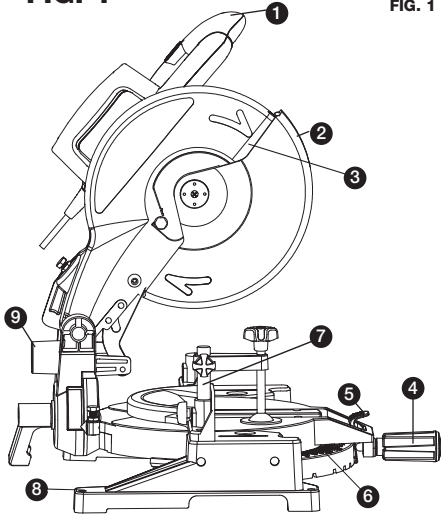

**Parts Description (Fig.1)**

- FIG. 1**
1. Operating Handle
  2. Guard
  3. Saw Blade
  4. Miter Clamp Handle
  5. Miter Latch
  6. Miter Scale
  7. Left Side Fence
  8. Bench Mounting Hole
  9. Dust Spout

**FIG. 2**

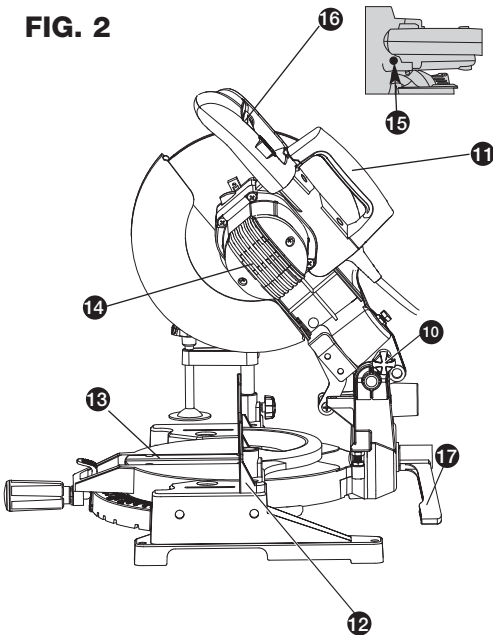

**Parts Description (Fig. 2)**

- FIG. 2**
10. Lock Down Pin
  11. Hand Indentation
  12. Right Side Fence
  13. Kerf Plate
  14. Motor Housing
  15. Spindle Lock Button
  16. Trigger Switch
  17. Bevel Clamp Knob

**FIG. 3**

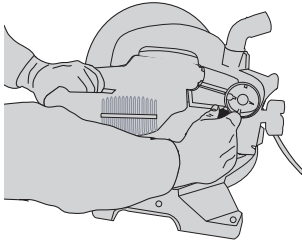

**FIG. 4**

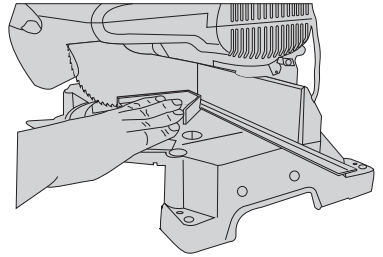

**FIG. 5**

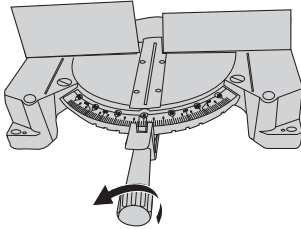

**FIG. 6**

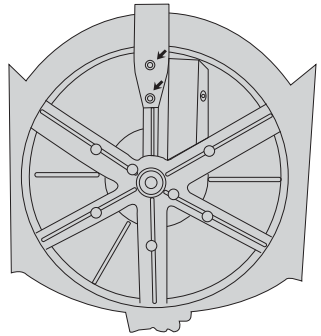

**FIG. 7**

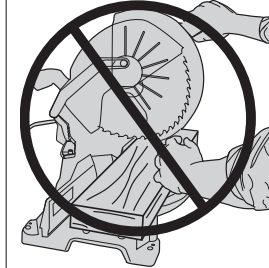
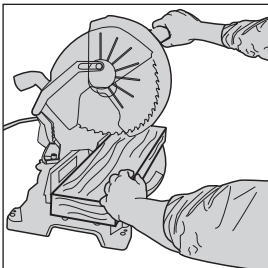
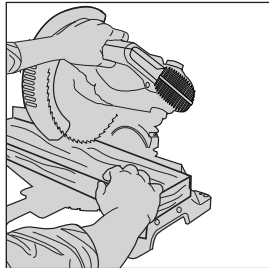
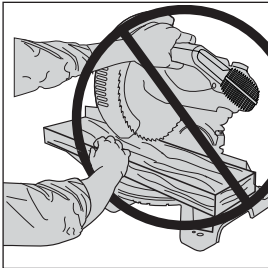

**FIG. 8**

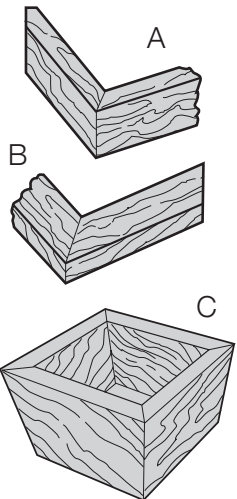

FIG. 9

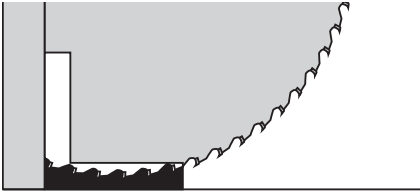

FIG. 10

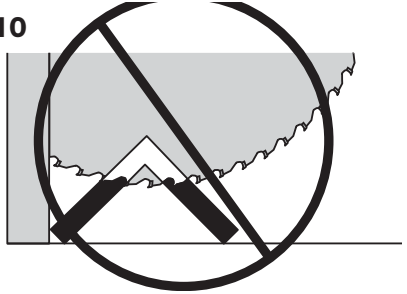

FIG. 11

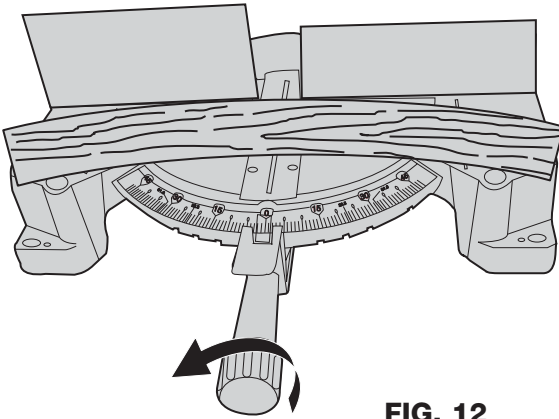
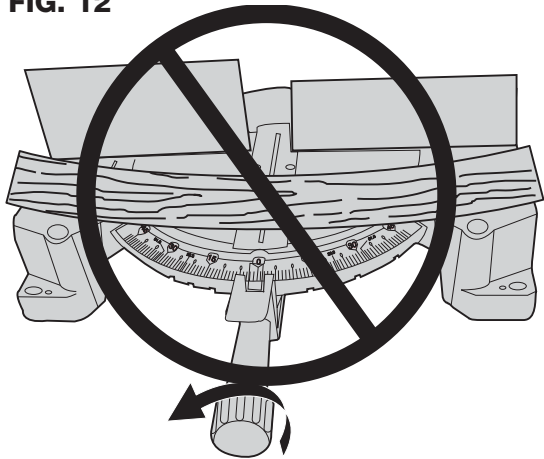

FIG. 12



## Key Information You Should Know:

- Cut only with sharp blades. Dull blades cut poorly and overload the motor.
- If the saw does not cut accurately, refer to the TROUBLE SHOOTING chart in this manual.

## Intended use

Your Stanley Mitre Saw has been designed for fast cutting in wood, fine finishing or aluminum cutting .

## General Safety Instructions



**WARNING:** When using electric tools, basic safety precautions should always be followed to reduce risk of fire, electric shock, and personal injury, including the following:

## Read All Instructions



**Safety Warnings: Double Insulation** Double insulated tools are constructed throughout with two separate layers of electrical insulation or one double thickness of insulation between you and the tool's electrical system. Tools built with this insulation system are not intended to be grounded. As a result, your tool is equipped with a two prong plug which permits you to use extension cords without concern for maintaining a ground connection.

**NOTE:** Double insulation does not take the place of normal safety precautions when operating this tool. The insulation system is for added protection against injury resulting from a possible electrical insulation failure within the tool.

**Replacement parts:** When servicing all tools, USE IDENTICAL REPLACEMENT PARTS. Repair or replace damaged cords.

## Safety Instructions: Polarized Plugs



To reduce the risk of electric shock, this equipment has a polarized plug (one blade is wider than the other). This plug will fit in a polarized outlet only one way. If the plug does not fit fully into the outlet, reverse the plug. If it still does not fit, contact a qualified electrician to install the proper outlet. Do not change the plug in any way.



## Safety Instructions For All Tools

- **KEEP GUARDS IN PLACE** and in working order.
- **REMOVE ADJUSTING KEYS AND WRENCHES.** Form habit of checking to see that keys and adjusting wrenches are removed from spindle before turning tool on.
- **KEEP WORK AREA CLEAN.** Cluttered areas and benches invite accidents.
- **DON'T USE IN DANGEROUS ENVIRONMENT.** Don't use power tools in damp or wet locations, or expose them to rain. Keep work area well lighted.
- **KEEP CHILDREN AWAY.** All visitors should be kept at a safe distance from work area.
- **MAKE WORKSHOP KID PROOF** with padlocks, master switches, or by removing starter keys.
- **DON'T FORCE TOOL.** It will do the job better and be safer at the rate for which it was designed.
- **USE RIGHT TOOL.** Don't force tool or attachment to do a job for which it was not designed.
- **WEAR PROPER APPAREL.** No loose clothing, gloves, neckties, rings, bracelets, or other jewelry which may get caught in moving parts. Nonslip footwear is recommended. Wear protective hair covering to contain long hair.
- **ALWAYS WEAR SAFETY GLASSES.** Also use face or dust mask if cutting operation is dusty. Everyday eyeglasses have only impact resistant lenses, they are NOT safety glasses.
- **SECURE WORK.** Use clamps or vise when you cannot secure the workpiece on the table and against the fence by hand or when your hand will be dangerously close to the blade (within 6").
- **DON'T OVERREACH.** Keep proper footing and balance at all times.
- **MAINTAIN TOOLS WITH CARE.** Keep tools sharp and clean for best and safest performance. Follow instructions for lubricating and changing accessories.
- **DISCONNECT TOOLS** before servicing; when changing accessories, such as blades, bits, cutters, and the like.
- **REDUCE THE RISK OF UNINTENTIONAL STARTING.** Make sure switch is in OFF position before plugging in.
- **USE RECOMMENDED ACCESSORIES.** Consult the instruction manual for recommended accessories. The use of improper accessories may cause risk of injury to persons.
- **NEVER STAND ON TOOL.** Serious injury could occur if the tool is tipped or if the cutting tool is unintentionally contacted.
- **CHECK DAMAGED PARTS.** Before further use of the tool, a guard or other part that is damaged should be carefully checked to determine that it will operate

properly and perform its intended function—check for alignment of moving parts, binding of moving parts, breakage of parts, mounting and any other conditions that may affect its operation. A guard or other part that is damaged should be properly repaired or replaced. Do not use tool if switch does not turn it on and off.

- **NEVER LEAVE TOOL RUNNING UNATTENDED. TURN POWER OFF.** Don't leave tool until it comes to a complete stop.
- **DO NOT OPERATE ELECTRIC TOOLS NEAR FLAMMABLE LIQUIDS OR IN GASEOUS OR EXPLOSIVE ATMOSPHERES.** Motors in these tools may spark and ignite fumes.
- **USE PROPER EXTENSION CORDS.** Make sure your extension cord is in good condition. When using an extension cord, be sure to use one heavy enough to carry the current your product will draw. An undersized cord will cause a drop in line voltage resulting in loss of power and overheating. The following table shows the correct size to use depending on cord length and nameplate ampere rating. If in doubt, use the next heavier gage. The smaller the gage number, the heavier the cord.

Conductor size (mm <sup>2</sup> )		Cable rating (Amperes)					
0.75		6					
1.00		10					
1.50		15					
2.50		20					
4.00		25					
		Cable length (m)					
		7.5	15	25	30	45	60
Voltage	Amperes	Cable rating (Amperes)					
115	0 - 2.0	6	6	6	6	6	10
	2.1 - 3.4	6	6	6	6	15	15
	3.5 - 5.0	6	6	10	15	20	20
	5.1 - 7.0	10	10	15	20	20	25
	7.1 - 12.0	15	15	20	25	25	-
230	12.1 - 20.0	20	20	25	-	-	-
	0 - 2.0	6	6	6	6	6	6
	2.1 - 3.4	6	6	6	6	6	6
	3.5 - 5.0	6	6	6	6	10	15
	5.1 - 7.0	10	10	10	10	15	15
	7.1 - 12.0	15	15	15	15	20	20
12.1 - 20.0	20	20	20	20	25	-	

**Additional Safety Rules For Mitre Saws**



**CAUTION: FAILURE TO HEED THESE WARNINGS MAY RESULT IN PERSONAL INJURY AND SERIOUS DAMAGE TO THE SAW.**

- DO-Protect electric supply line with at least a 15 ampere time-delay fuse or a circuit breaker.
- Replace table insert when worn
- Use only saw blades recommended by the manufacturer
- Connect mitre saw to a dust connecting device when sawing
- Take care when slotting
- DO-Make certain the blade rotates in the correct direction and that the teeth at the bottom of the blade are pointing to the rear of the mitre saw.
- DO-Be sure all clamp handles are tight before starting any operation.
- DO-Be sure all blade and clamp washers are clean and recessed sides of collars are against blade. Tighten arbor screw securely.
- DO-Keep saw blade sharp.
- DO-Keep motor air slots free of chips and dirt.
- DO-Use blade guards at all times.
- DO-Keep hands out of path of saw blade.
- DO-Shut off power, disconnect cord from power source and wait for saw blade to stop before servicing or adjusting tool.
- DO-Support long work with an outboard tool rest.
- DO-Use only 10 inch diameter blades.
- Do not use saw blades which are damaged or deformed
- DON'T-Attempt to operate on anything but designated voltage.
- DON'T-Operate unless all clamp handles are tight.
- DON'T-Use blades larger or smaller than those which are recommended.
- DON'T-Wedge anything against fan to hold motor shaft.
- DON'T-Force cutting action. (Stalling or partial stalling of motor can cause major damage. Allow motor to reach full speed before cutting.)
- DON'T-Cut ferrous metals (Those with any iron or steel content) or any masonry.
- DON'T-Use abrasive wheels. The excessive heat and abrasive particles generated by them will damage saw.
- DON'T-Allow anyone to stand behind saw.
- DON'T-Apply lubricants to the blade when it's running.

- DON'T-Place either hand in the blade area when the saw is connected to the power source.
- DON'T-Use blades rated less than 5500 R.P.M.
- DON'T-Attempt to cut small pieces (hand within 6" of blade) without clamping.
- DON'T-Operate saw without guards in place.
- DON'T-Perform any operation freehand.
- DON'T-Reach around or behind saw blade.
- DON'T-Place hands closer than 6 inches from the saw blade.
- DON'T-Reach underneath the saw unless it is turned off and unplugged. The saw blade is exposed on the underside of the saw.
- DON'T-Move either hand from saw or workpiece or raise arm until blade has stopped.
- DON'T-Use without Kerf Plate or when kerf slot is wider than 3/8"
- DON'T- Carry saw by work extension or other accessory.



**CAUTION:** Some wood contains preservatives such as copper chromium arsenate (CCA) which can be toxic. When cutting these materials extra care should be taken to avoid inhalation and minimize skin contact.



**CAUTION:** Use of this tool can generate dust containing chemicals known to cause cancer, birth defects or other reproductive harm. Use appropriate respiratory protection.



**CAUTION:** Do not connect unit to electrical power source until complete instructions are read and understood.

**For your convenience and safety, the following warning labels are on your mitre saw.**

#### ON MOTOR HOUSING:

**WARNING:** FOR YOUR OWN SAFETY, READ INSTRUCTION MANUAL BEFORE OPERATING SAW. WHEN SERVICING, USE ONLY IDENTICAL REPLACEMENT PARTS. ALWAYS WEAR EYE PROTECTION.

#### ON FENCE:

CLAMP SMALL PIECES BEFORE CUTTING. SEE MANUAL.

#### ON GUARD:

DANGER – KEEP AWAY FROM BLADE.

**ON GUARD RETAINER PLATE:** "PROPERLY SECURE BRACKET WITH BOTH SCREWS BEFORE USE."

#### ON TABLE: (2 PLACES)



ALWAYS TIGHTEN ADJUSTMENT KNOBS BEFORE USE. KEEP HANDS 6" FROM PATH OF SAW BLADE. NEVER PERFORM ANY OPERATION FREEHAND. NEVER CROSS ARMS IN FRONT OF BLADE. THINK! YOU CAN PREVENT ACCIDENTS. DO NOT OPERATE SAW WITHOUT GUARDS IN PLACE. NEVER REACH IN BACK OF SAW BLADE. ALWAYS WEAR EYE PROTECTION. SHUT OFF POWER AND WAIT FOR BLADE TO STOP BEFORE SERVICING, ADJUSTING TOOL, OR MOVING HANDS.

#### Electrical Connection

Be sure your power supply agrees with the nameplate marking. A voltage decrease of 10 percent or more will cause a loss of power and overheating. All B&D tools are factory tested. If this tool does not operate, check the power supply.

#### Familiarization

Place the saw on a smooth, flat surface such as a workbench or strong table. Examine Figures 1 & 2 and refer to the parts description to become familiar with the saw and its various parts. The following section on adjustments will refer to these terms and you must know what and where the parts are. The part name is followed by the corresponding part number Example - lock down pin (10). Press down lightly on the operating handle and pull out the lock down pin (10), as shown in Figure 3. Gently release the downward pressure and allow the arm to rise to its full height. Use the lock down pin when carrying the saw from one place to another. Use the operating handle (1) to transport the saw or the hand indentations (11) shown in Figure 2 after unplugging.

## Specifications

### Capacity of cut

47° mitre left and right

47° bevel left

0° mitre -Max. Height 3-1/2" -Max. Width 5-1/2"

45° mitre -Max. Height 3-1/2" -Max. Width 4-1/8"

45° bevel -Max. Height 2-1/2" -Max. Width 5-1/2"

### Bench Mounting

Bench mounting holes (8) are provided in all four feet to facilitate bench mounting, as shown in Figure 1. (Two different sized holes are provided to accommodate different sizes of screws. Use either hole, it is not necessary to use both.) Always mount your saw firmly to prevent movement. To enhance the tool's portability, it can be mounted to a piece of 1/2" or thicker plywood which can then be clamped to your work support or moved to other job sites and reclamped.

**NOTE:** If you elect to mount your saw to a piece of plywood, make sure that the mounting screws don't protrude from the bottom of the wood. The plywood must sit flush on the work support. When clamping the saw to any work surface, clamp only on the clamping bosses where the mounting screw holes are located. Clamping at any other point will interfere with the proper operation of the saw.



**CAUTION:** To prevent binding and inaccuracy, be sure the mounting surface is not warped or otherwise uneven. If the saw rocks on the surface, place a thin piece of material under one saw foot until the saw sits firmly on the mounting surface.

### Installing a New Saw Blade

(UNPLUG THE MITRE SAW)

DO NOT USE FERROUS METAL or masonry cutting blades in this saw

- Loosen hex bolt on center cover counter clockwise with box wrench.
- Lift up the safe cover and center cover.

- Press down the lock to lock spindle.
- Loosen hex bolt clockwise with box wrench, then dismount the bolt and flange.
- Mount the blade of saw on spindle. Make sure that the arrow direction on surface of saw blade is same as one of the cover.

**Note:** There are two different internal diameters of cutter in inner plate which have steel stamp marked 25.4mm 16mm. When mounting, the outer diameter of inner plate must be correspondent with the internal diameter of saw blade.

- Mount flange and hex bolt.
- Press axle lock and tighten hex bolt counter clock wise with box wrench firmly, then tighten hex bolt clockwise to fix centre cover.

**Note:** Only use attached wrench when mounting or dismounting saw blade. When dismounting saw blade, lift up safe cover and centre cover. Loosen hex bolt with box wrench and disassemble hex bolt, flange and saw blade.

NEVER DEPRESS THE SPINDLE LOCK PIN WHILE THE BLADE IS ROTATING.

- Be sure to hold the guard bracket down and firmly tighten the guard bracket screw when you finish installing the saw blade. Failure to do so will cause serious damage to the saw.

### Assembling and Adjusting Your Saw

PERFORM ALL ASSEMBLY WITH SAW UNPLUGGED.

#### Attach Mitre Clamp Handle

Remove the mitre clamp handle (4) from the plastic parts bag and carefully thread it into the bracket in the front of the saw.

#### Attaching Dust Bag

A zippered cloth dust bag is included with your saw. To attach the bag, fit the plastic opening firmly over the dust spout (9).

**NOTE:** The saw can also be used with a vacuum cleaner hose attached to the dust spout or without any attachment.

### Adjustments

PERFORM ALL ADJUSTMENTS WITH THE MITRE SAW UNPLUGGED

**NOTE:** Your mitre saw is fully and accurately adjusted at the factory at the time of manufacture. If readjustment due to shipping and handling or any other reason is required, follow the steps below to adjust your saw.



## Mitre Scale Adjustment

Place a square against the saw's fence and blade, as shown in Figure 4. (Do not touch the tips of the blade teeth with the square. To do so will cause an inaccurate measurement.) Loosen the mitre clamp handle (4) as shown in Figure 5 and swing the mitre arm until the mitre latch (5) locks it at the 0 mitre position. Do not tighten the clamp handle. If the saw blade is not exactly perpendicular to the fence, loosen the two screws that hold the handle to the base (shown in Figure 6) and move the arm of the saw left or right until the blade is perpendicular to the fence, as measured with the square. Retighten the two screws. Pay no attention to the reading of the mitre pointer at this point.

## Guard Actuation and Visibility

The blade guard on your saw has been designed to automatically raise when the arm is brought down and to lower over the blade when the arm is raised. The guard can be raised by hand when installing or removing saw blades or for inspection of the saw. NEVER RAISE THE BLADE GUARD MANUALLY UNLESS THE SAW IS TURNED OFF.

**NOTE:** Certain special cuts will require that you manually raise the guard. To do this, simply place your right thumb on the upper side of the guard and roll the guard up just enough to clear the workpiece. Never tie up or otherwise prevent the guard from operating normally.

## Operation

Plug the saw into any power source. Refer to the nameplate for voltage. Be sure the cord will not interfere with your work.

### Switch

To turn the saw on, depress the trigger switch (16). To turn the tool off, release the switch. There is no provision for locking the switch on.

### Body and Hand Position (See figure 7)

Proper positioning of your body and hands when operating the mitre saw will make cutting easier, more accurate and safer. Never place hands near cutting area. Place hands no closer than 6" from the blade. Hold the workpiece tightly to the table and the fence when cutting. Keep hands in position until the trigger has been released and the blade has completely stopped. ALWAYS MAKE DRY RUNS (UNPOWERED) BEFORE FINISH CUTS SO THAT YOU CAN CHECK THE PATH OF THE BLADE. DO NOT CROSS HANDS, AS SHOWN IN FIGURE 7.

## Cutting With Your Saw

**NOTE:** Although this saw will cut wood and many nonferrous materials, we will limit our discussion to the cutting of wood only. The same guidelines apply to the other materials. DO NOT CUT FERROUS (IRON AND STEEL) MATERIALS OR MASONRY WITH THIS SAW. Do not use any abrasive blades.

### Crosscuts

**NOTE:** Cutting of multiple pieces is not recommended, but can be done safely by ensuring that each piece is held firmly against the table and fence.

A crosscut is made by cutting wood across the grain at any angle. A straight crosscut is made with the mitre arm at the zero degree position. Set the mitre arm at zero, hold the wood on the table and firmly against the fence. Turn on the saw by squeezing the trigger switch. When the saw comes up to speed (about 1 second) lower the arm smoothly and slowly to cut through the wood. Let the blade come to a full stop before raising arm.

Mitre crosscuts are made with the mitre arm at some angle other than zero. This angle is often 45 degrees for making corners, but can be set anywhere from zero to 47 degrees left or right. After selecting the desired mitre angle, be sure to tighten the mitre clamp handle (4). Make the cut as described above.

### Bevel Cuts

A bevel cut is a crosscut made with the saw blade at a bevel to the wood. In order to set the bevel, loosen the bevel clamp knob (17) and move the saw to the left as desired. Once the desired bevel angle has been set, tighten the bevel clamp knob firmly. Bevel angles can be set up to 45 degrees left and can be cut with the mitre arm set between zero and 47 degrees right or left.

### Quality of Cut

The smoothness of any cut depends on a number of variables. Things like material being cut, blade type, blade sharpness and rate of cut all contribute to the quality of the cut.

When smoothest cuts are desired for molding and other precision work, a sharp (60 tooth carbide) blade and a slower, even cutting rate will produce the desired results. Ensure that material does not creep while cutting, clamp it securely in place. Always let the blade come to a full stop before raising arm.

If small fibers of wood still split out at the rear of the workpiece, stick a piece of masking tape on the wood where the cut will be made. Saw through the tape and carefully remove tape when finished.

Keep both feet firmly on the floor and maintain proper balance. As you move the mitre arm left and right, follow it and stand slightly to the side of the saw blade. Sight through the guard louvers when following a pencil line

**Clamping the Workpiece**

**Turn Off and Unplug Saw**

If you cannot secure the workpiece on the table and against the fence by hand (irregular shape, etc.) or your hand will be within 6" of the blade, a clamp or fixture must be used.

Other convenient clamps such as spring, bar or Cclamps may be appropriate for certain sizes and shapes of workpieces. Use care in selecting and placing these clamps and make a dry run before making the cut.

**Support for Long Pieces**

**Turn Off and Unplug Saw**

ALWAYS SUPPORT LONG PIECES For best results, use an extension work support to extend the table width of your saw. Support long workpieces using any convenient means such as sawhorses or similar devices to keep the ends from dropping.

**Cutting Picture Frames, and Other Four Sided Projects**

To best understand how to make the items listed here, we suggest that you try a few simple projects using scrap wood until you develop a "FEEL" for your saw. Your saw is the perfect tool for mitring corners like the ones shown in Figure 8, which shows a joint made by setting the mitre arm at 45 degrees to mitre the two boards to form a 90 degree corner. To make this type of joint, set the mitre arm to 45 degrees. The wood was positioned with the broad flat side against the table and the narrow edge against the fence.

As the number of sides changes, so do the mitre angles. The chart below gives the proper angles for a variety of shapes.

(The chart assumes that all sides are of equal length.) For a shape that is not shown in the chart, use the following formula. 180 degrees divided by the number of sides equals the mitre.

- Examples -	
No. Sides	Angle Mitre
4	45°
5	36°
6	30°
7	25.7°
8	22.5°
9	20°
10	18°

**Cutting Compound Mitres**

A compound mitre is a cut made using a mitre angle and a bevel angle at the same time. This is the type of cut used to make frames or boxes with slanting sides like the one shown in Figure 8.

**NOTE:** If the cutting angle varies from cut to cut, check that the bevel clamp knob (10) and the mitre clamp handle (4) are securely tightened. These knobs must be tightened after making any changes in bevel or mitre.

**Cutting Crown Molding**

In order to fit properly, crown molding must be mitred with extreme accuracy. The two flat surfaces on a given piece of crown molding are at angles that, when added together, equal exactly 90 degrees. Most, but not all, crown molding has a top rear angle (the section that fits flat against the ceiling) of 52 degrees and a bottom rear angle (the part that fits flat against the wall) of 38 degrees.

Pretesting with scrap material is extremely important! Place the bottom side (the side that will be against the wall) against the Mitre SAW FENCE. Place the top (that part that will be against the ceiling) against the saw table and the crown molding fence. Instructions for cutting crown MOLDING angled between the fence and the TABLE of the saw for all cuts:

1. Angle the molding so the bottom of the molding (part which goes against the wall when installed) is against the fence and the top of the molding is resting on the table of the saw.

2. The angled "flats" on the back of the molding must rest squarely on the fence and table of the saw.

### INSIDE CORNER:

#### Left side

1. Mitre right at 45°
2. Save the right side of cut

#### Right side

1. Mitre left at 45°
2. Save left side of cut

### OUTSIDE CORNER:

#### Left side

1. Mitre left at 45°
2. Save the right side of cut

#### Right side

1. Mitre right at 45°
2. Save left side of cut

ALWAYS MAKE DRY RUNS TO CHECK FOR CLEARANCE AND CORRECTNESS OF CUTS.

## Special Cuts

NEVER MAKE ANY CUTS UNLESS THE MATERIAL IS SECURED ON THE TABLE AND AGAINST THE FENCE.

### Aluminum Cutting (Carbide tipped blade only)

Aluminum extrusions such as those used when making aluminum screens and storm windows can easily be cut with your saw using the proper blade designed for non-ferrous metal cutting. Position the material so that you will be cutting the thinnest cross section, as shown in Figure 9.

Figure 10 illustrates the wrong way to cut these extrusions. Use a wax lubricant when cutting aluminum such as Johnson's Stick Wax No.140. Apply the stick wax directly to the saw blade before cutting. Never apply stick wax to a moving blade.

The wax, available at most hardware stores and industrial mill supply houses, provides proper lubrication and keeps chips from adhering to the blade.

Be sure to properly secure work. Certain workpieces, due to their size, shape or surface finish, may require the use of a clamp, jig or fixture to prevent movement during the cut.

### Bowed Material

When cutting bowed material always position it as shown in Figure 11 and never like that shown in Figure 12. Positioning the material incorrectly will cause it to pinch the blade near the completion of the cut.

### Cutting Plastic Pipe and other round cross-sectional material

Plastic pipe can be easily cut with your saw. It should be cut just like wood and clamped or held firmly to the fence to keep it from rolling particularly when making angle cuts.

### Carrying the tool

1. Lower the cutting head and push in the lock pin (10)
2. Carry the mitre saw with the carrying handles (11).

**Warning!** Do not carry the machine by the guard.

### DURING USE

- If the saw blade becomes blocked, switch off the tool immediately and disconnect the plug; only then remove the wedged workpiece
- In case of jamming or electrical or mechanical malfunction, immediately switch off the tool and disconnect the plug

## Maintenance

(PERFORM ALL MAINTENANCE WITH MITRE SAW UNPLUGGED.)

1. All bearings are sealed. They are lubricated for life and need no further maintenance.
2. Periodically clean all dust and wood chips from around AND UNDER the base and the rotary table. Even though slots are provided to allow debris to pass through, some dust will accumulate.
3. The brushes are designed to give you several years of use. If they ever need replacement follow the instructions in this manual or return the tool to the nearest service center for repair.

### Important

To assure product SAFETY and RELIABILITY, repairs, maintenance and adjustment (including brush inspection and replacement) should be performed by authorized service centers or other qualified service organizations, always using identical replacement parts.

**Trouble Shooting Guide**

BE SURE TO FOLLOW SAFETY RULES AND INSTRUCTIONS

TROUBLE! SAW WILL NOT START	
WHAT'S WRONG?	WHAT TO DO...
1. Saw not plugged in	1. Plug in saw
2. Fuse blown or circuit	2. Replace fuse or reset breaker tripped circuit breaker
3. Cord damaged	3. Have cord replaced by authorized service center
4. Brushes worn out	4. See "Brushes" in this manual

TROUBLE! SAW MAKES UNSATISFACTORY CUTS	
WHAT'S WRONG?	WHAT TO DO...
1. Dull blade	1. Replace blade
2. Blade mounted backwards	2. Turn blade around
3. Gum or pitch on blade clean with turpentine and coarse steel wool or household oven cleaner	3. Remove blade and
4. Incorrect blade for work being done	4. Change the blade

TROUBLE! BLADE DOES NOT COME UP TO SPEED	
WHAT'S WRONG?	WHAT TO DO...
1. Extension cord too light	1. Replace with adequate or too long size cord
2. Low house current	2. Contact your electric company

TROUBLE! MACHINE VIBRATES EXCESSIVELY	
WHAT'S WRONG?	WHAT TO DO...
1. Saw not mounted securely	1. Tighten all mounting hardware
2. Stand or bench on uneven floor	2. Reposition on flat level surface
3. Damaged saw blade	3. Replace blade

TROUBLE! DOES NOT MAKE ACCURATE MITRE CUTS	
WHAT'S WRONG?	WHAT TO DO...
1. Mitre scale not adjusted	1. Check and adjust correctly
2. Blade is not square to fence	2. Check and adjust
3. Workpiece moving	3. Clamp workpiece to fence or glue 120 grit sandpaper to fence with rubber cement

TROUBLE! MATERIAL PINCHES BLADE	
WHAT'S WRONG?	WHAT TO DO...
1. Cutting bowed material	1. Position bowed material as shown in Figure 11

**Specifications**

STSM1510		
POWER	W	1500
NO-LOAD SPEED	/min	5500
MAX. DIAMETER	mm	140x70
BLADE DIAMETER	mm	254
BLADE BORE	mm	30
Weight	kg	12.5

## Service Information

Stanley offers a full network of company-owned and authorized service locations throughout Asia. All Stanley Service Centers are staffed with trained personnel to provide customers with efficient and reliable power tool service. Whether you need technical advice, repair, or genuine factory replacement parts, contact the Stanley location nearest to you.

## NOTE

- Stanley's policy is one of continuous improvement to our products and, as such, we reserve the right to change product specifications without prior notice.
- Standard equipment and accessories may vary by country.
- Product specifications may differ by country.
- Complete product range may not be available in all countries. Contact your local Stanley dealers for range availability.

## Protecting the environment



Separate collection. This product must not be disposed of with normal household waste.

Should you find one day that your Stanley product needs replacement, or if it is of no further use to you, do not dispose of it with household waste. Make this product available for separate collection.



Separate collection of used products and packaging allows materials to be recycled and used again.

Re-use of recycled materials helps prevent environmental pollution and reduces the demand for raw materials.

Local regulations may provide for separate collection of electrical products from the household, at municipal waste sites or by the retailer when you purchase a new product. Stanley provides a facility for the collection and recycling of Stanley products once they have reached the end of their working life. To take advantage of this service please return your product to any authorised repair agent who will collect them on our behalf.

You can check the location of your nearest authorised repair agent by contacting your local Stanley office at the address indicated in this manual. Alternatively, a list of authorised Stanley repair agents and full details of our after-sales service and contacts are available on the Internet at: [www.2helpU.com](http://www.2helpU.com)

## Two years full warranty

If your Stanley product becomes defective due to faulty materials or workmanship within 24 months from the date of purchase, Stanley Europe guarantees to replace all defective parts free of charge or – at our discretion – replace the unit free of charge provided that:

- The product has not been misused and has been used in accordance with the instruction manual.
- The product has been subject to fair wear and tear;
- Repairs have not been attempted by unauthorised persons;
- Proof of purchase is produced.
- The Stanley product is returned complete with all original components

If you wish to make a claim, contact your seller or check the location of your nearest authorised Stanley repair agent in the Stanley catalogue or contact your local Stanley office at the address indicated in this manual. A list of authorised Stanley repair agents and full details of our after sales service is available on the internet at: [www.stanleytools.com](http://www.stanleytools.com)

РИС. 1

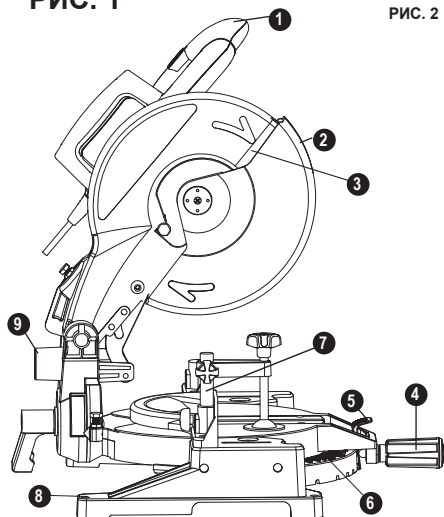

Ручка управления (Рис. 1)

РИС. 2

1. Ручка управления
2. Защитная крышка
3. Дисковая пила
4. Ручка фиксатора поворота
5. Фиксатор поворота
6. Шкала поворота
7. Левая направляющая
8. Отверстие для монтажа на верстак
9. Желоб для пыли

РИС. 2

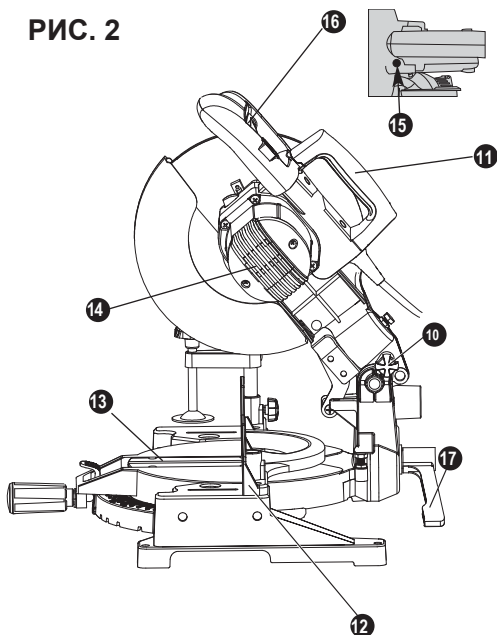

Ручка управления (Рис. 2)

РИС. 2

10. Запирающий палец
11. Углубление для руки
12. Правая направляющая
13. Пластина с пропилом
14. Корпус двигателя
15. Кнопка блокировки шпинделя
16. Курковый выключатель
17. Ручка фиксатора наклона диска

РИС. 3



РИС. 4



РИС. 5

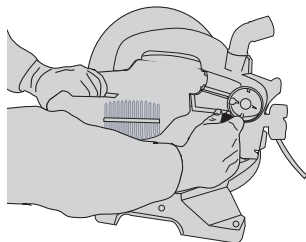

РИС. 6

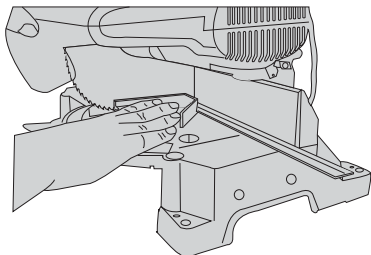

РИС. 7

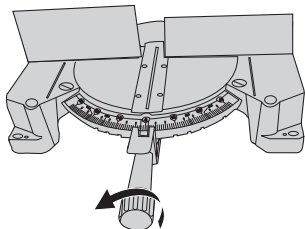

РИС. 8



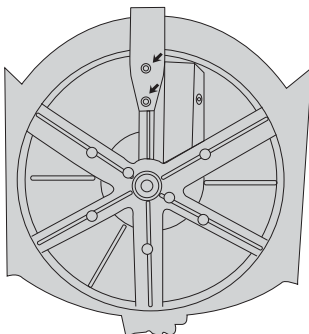

РИС. 9

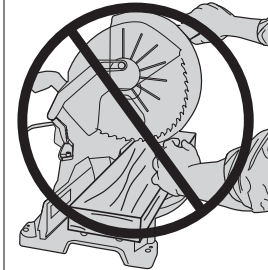
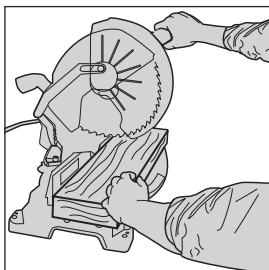
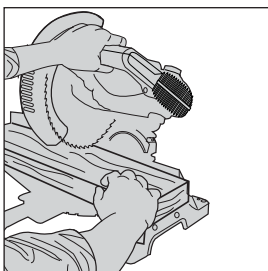
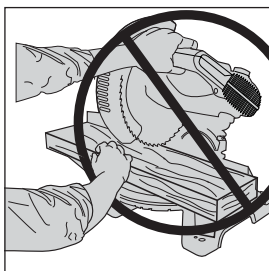

РИС. 10

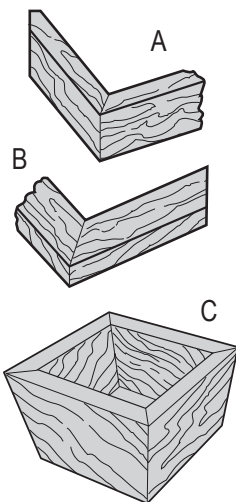

РИС. 11

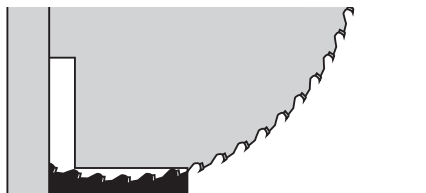

РИС. 12

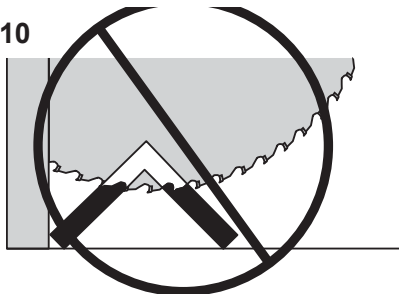

## Основная информация для ознакомления:

- Выполняйте работу только острыми пилами. Тупая пила плохо режет и перегружает двигатель.
- Если пила режет неправильно, обратитесь к таблице **ВЫЯВЛЕНИЮ И УСТРАНЕНИЮ НЕИСПРАВНОСТЕЙ** и из этого руководства.

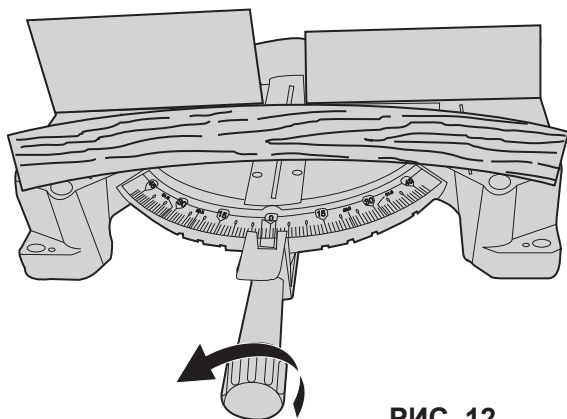
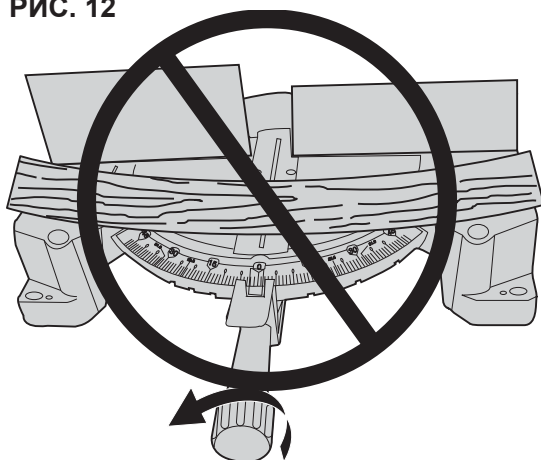
## Назначение

Отрезная дисковая пила Stanley разработана специально для выполнения резки и торцовки.

## Указания по технике безопасности общего характера



**ОСТОРОЖНО:** При использовании электроинструмента для уменьшения риска возникновения пожара, поражения электрическим током, получения травмы, включая нижеперечисленные, всегда необходимо соблюдать основные меры предосторожности:

электроинструмент должен быть исправен, а оператор должен быть обучен и ознакомлен с инструкцией по эксплуатации. Всегда используйте защитные очки и защитные перчатки. Всегда используйте защитные наушники и беруши. Всегда используйте защитные наушники и беруши. Всегда используйте защитные наушники и беруши.

## Прочитайте все указания



**Меры предосторожности: Двойная изоляция**  
**Конструкция инструментов с двойной изоляцией** предусматривает наличие во всех узлах двух отдельных слоев электрической изоляции или одного слоя изоляции двойной толщины, защищающих вас от контакта с электрической системой инструмента. Инструменты с такой системой изоляции не требуют заземления. В результате ваш инструмент оборудован вилкой с двумя контактами, что позволяет вам использовать удлинители не заботясь о наличии заземления.

**ПРИМЕЧАНИЕ:** Наличие двойной изоляций не освобождает от соблюдения общих мер безопасности при работе с инструментом. Система изоляции предназначена для дополнительной защиты от травм в результате возможного повреждения электрической изоляции внутри инструмента.

**Запасные части:** При обслуживании всех инструментов **ИСПОЛЬЗУЙТЕ ОРИГИНАЛЬНЫЕ ЗАПАСНЫЕ ЧАСТИ.** Ремонтуйте или заменяйте поврежденные кабели.

## Указания по технике безопасности: Вилка с фиксированным положением введения в розетку



Для уменьшения риска поражения электрическим током этот инструмент оборудован вилкой с фиксированным положением введения в розетку (один контакт шире другого). Эта вилка войдет в розетку только в одном положении. Если вилка полностью не входит в розетку, поменяйте ориентацию вилки. Если вилка все равно не входит в розетку, свяжитесь с квалифицированным электриком для установки подходящей розетки. Ни в коем случае не меняйте вилку.



**Указания по технике безопасности для всех инструментов**

- **НЕ СНИМАЙТЕ ЗАЩИТНЫЕ ПРИСПОСОБЛЕНИЯ** следите за тем, чтобы они находились в рабочем состоянии.
- **УДАЛИТЕ РАЗДВИЖНЫЕ И ПРОСТЫЕ ГАЕЧНЫЕ КЛЮЧИ.** Заведите привычку проверять наличие гаечных ключей на шпинделе перед включением инструмента.
- **ДЕРЖИТЕ РАБОЧЕЕ МЕСТО В ЧИСТОТЕ.** Загроможденные области и площадки приводят к несчастным случаям.
- **НЕ ИСПОЛЬЗОВАТЬ В ОПАСНЫХ УСЛОВИЯХ ОКРУЖАЮЩЕЙ СРЕДЫ.** Не используйте электроинструмент во влажных и сырых помещениях и не подвергайте его воздействию дождя. Рабочее место должно быть хорошо освещено.
- **НЕ ПОДПУСКАЙТЕ К ИНСТРУМЕНТУ ДЕТЕЙ.** Все посетители должны находиться на безопасном расстоянии от рабочей зоны.
- **СДЕЛАЙТЕ МАСТЕРСКУЮ НЕДОСТУПНОЙ ДЛЯ ДЕТЕЙ** используя замки, центральные выключатели или убирая ключи зажигания.
- **НЕ НАГРУЖАЙТЕ ИНСТРУМЕНТ БОЛЬШЕ НОМИНАЛЬНОГО.** Он будет лучше и безопаснее работать при номинальной расчетной нагрузке.
- **ИСПОЛЬЗУЙТЕ ПОДХОДЯЩИЙ ИНСТРУМЕНТ.** Не пытайтесь выполнить инструментом или приспособлением работу, для которой он не предназначен.
- **ОДЕВАЙТЕ СООТВЕТСТВУЮЩУЮ ОДЕЖДУ.** Не одевайте свободную одежду, перчатки, галстуки, кольца, браслеты и другие ювелирные изделия, которые могут попасть в движущиеся части инструмента. Рекомендуется обувать нескользкую обувь. Одевайте защитные головные уборы, чтобы спрятать длинные волосы.
- **ВСЕГДА ОДЕВАЙТЕ ЗАЩИТНЫЕ ОЧКИ.** Если при выполнении резания возникает пыль, то всегда используйте защитную маску для лица или респиратор. Повседневные очки имеют только ударопрочные линзы, они НЕ являются защитными очками.
- **БЕЗОПАСНАЯ РАБОТА.** Если не удается безопасно закрепить заготовку на столе у направляющей вручную или в том случае, если рука находится на небезопасном расстоянии от режущего диска (меньше 6") используйте зажимы или тиски.
- **НЕ НАКЛОНЯЙТЕСЬ СЛИШКОМ СИЛЬНО.** Всегда сохраняйте правильную стойку и равновесие.

- **ОБРАЩАЙТЕСЬ С ИНСТРУМЕНТОМ БЕРЕЖНО.** Для сохранения производительности и безопасности следите за чистотой инструмента и за тем, чтобы режущий инструмент был острым. Следуйте инструкции при выполнении смазки и при замене приспособлений.
- **ОТКЛЮЧАЙТЕ ИНСТРУМЕНТЫ** перед выполнением обслуживания, заменой приспособлений, например, ножей, зубил, резцов и т.п.
- **СНИЗЬТЕ РИСК НЕПРЕДНАМЕРЕННОГО ВКЛЮЧЕНИЯ.** Перед включением инструмента в розетку убедитесь в том, что выключатель находится в ВЫКЛЮЧЕННОМ положении.
- **ИСПОЛЬЗУЙТЕ РЕКОМЕНДОВАННЫЕ ПРИНАДЛЕЖНОСТИ.** Для поиска рекомендованных приспособлений обратитесь к руководству по эксплуатации. Использование неподходящих приспособлений может стать причиной травматизма людей.
- **НИКОГДА НЕ СТАНОВИТЕСЬ НА ИНСТРУМЕНТ.** Удар по инструменту или непреднамеренное касание к режущему инструменту может стать причиной серьезных травм.
- **ПРОВЕРЯЙТЕ ПОВРЕЖДЕННЫЕ ДЕТАЛИ.** Перед последующим использованием инструмента, защитного приспособления или других поврежденных частей необходимо тщательно проверить их, чтобы определить, будут ли они должным образом работать и выполнить проверку их функциональности, например, совпадения движущихся частей, сцепления движущихся частей, повреждения частей, их установки и других параметров, которые могут повлиять на их работу. Защитную крышку или другую поврежденную часть необходимо должным образом отремонтировать или заменить. Не используйте инструмент, если он не включается и не выключается при помощи выключателя.
- **НИКОГДА НЕ ОСТАВЛЯЙТЕ ИНСТРУМЕНТ РАБОТАЮЩИМ БЕЗ ПРИСМОТРА. ВЫКЛЮЧИТЕ ПИТАНИЕ.** Не оставляйте инструмент, пока он полностью не остановится.
- **НЕ РАБОТАЙТЕ ЭЛЕКТРОИНСТРУМЕНТОМ ВОЗЛЕ ЛЕГКОВОСПЛАМЕНЯЕМЫХ ЖИДКОСТЕЙ, В ЗАГАЗОВАННОЙ ИЛИ ВЗРЫВООПАСНОЙ СРЕДЕ.** Двигатели таких инструментов могут искрить и воспламенить пары.
- **ИСПОЛЬЗУЙТЕ ПОДХОДЯЩИЕ УДЛИНИТЕЛИ.** Убедитесь в том, что удлинитель находится в хорошем состоянии. При использовании удлинителя

убедитесь в том, что он может работать при потребляемом ваш продуктом токе. Кабель с недостаточным сечением приведет к падению напряжения в удлинителе, что станет причиной потери мощности и перегрева. В следующей таблице приведены требуемые значения сечения в зависимости от длины кабеля и значения потребляемого тока, указанного на табличке паспортных данных. Если вы сомневаетесь в выборе, то используйте следующее большее сечение. Чем меньше сечение, тем менее экономичный кабель.

Сечение проводника (мм <sup>2</sup> )		Ном. ток (А)					
0.75		6					
1.00		10					
1.50		15					
2.50		20					
4.00		25					
Длина кабеля (м)							
		7.5 15 25 30 45 60					
Напряжение	Ток	Ном. ток (А)					
115	0 - 2.0	6	6	6	6	6	10
	2.1 - 3.4	6	6	6	6	15	15
	3.5 - 5.0	6	6	10	15	20	20
	5.1 - 7.0	10	10	15	20	20	25
230	7.1 - 12.0	15	15	20	25	25	-
	12.1 - 20.0	20	20	25	-	-	-
	0 - 2.0	6	6	6	6	6	6
	2.1 - 3.4	6	6	6	6	6	6
	3.5 - 5.0	6	6	6	6	10	15
	5.1 - 7.0	10	10	10	10	15	15
	7.1 - 12.0	15	15	15	15	20	20
	12.1 - 20.0	20	20	20	20	25	-

#### Дополнительные правила техники безопасности для торцово-усовочных пил



**ВНИМАНИЕ:** НЕСОБЛЮЖДЕНИЕ ЭТИХ УКАЗАНИЙ МОЖЕТ ПРИВЕСТИ К ТРАВМАМ И СЕРЬЕЗНОМУ ПОВРЕЖДЕНИЮ ПИЛЫ.

- **ВЫПОЛНИТЬ-**Защитите линию электропитания с помощью предохранителя с задержкой срабатывания номиналом по крайней мере 15 ампер или автоматом защиты цепи.
- В случае износа замените пластину для пропила
- Используйте только дисковые пилы, рекомендованные производителем

- Соедините торцово-усовочную пилу с устройством для сбора пыли перед выполнением работы
- Будьте осторожны при прорезании канавок
- ВЫПОЛНИТЬ-Убедитесь в том, что пила вращается в правильном направлении и зубья в нижней части пилы указывают на заднюю часть торцово-усовочной пилы.
- ВЫПОЛНИТЬ-Перед выполнением какой-либо операции убедитесь в том, что все ручки фиксаторов затянуты.
- ВЫПОЛНИТЬ-Убедитесь в том, что все шайбы дисковой пилы и зажимные шайбы чистые, а углубляющиеся стороны выступов находятся напротив пилы. Надежно затяните винт вала.
- ВЫПОЛНИТЬ-Следите за тем, чтобы дисковая пила была острой.
- ВЫПОЛНИТЬ-Следите за тем, чтобы в вентиляционных отверстиях двигателя не собиралась грязь или стружка.
- ВЫПОЛНИТЬ-Всегда используйте защитное приспособление для режущего диска.
- ВЫПОЛНИТЬ-Держите руки далеко от направления прохождения пилы.
- ВЫПОЛНИТЬ-Прежде чем выполнять обслуживание или регулировку инструмента, отключите питание, отсоедините кабель питания от розетки и подождите, пока дисковая пила остановится.
- ВЫПОЛНИТЬ-Поддержите длинную заготовку при помощи внешнего суппорта.
- ВЫПОЛНИТЬ-Используйте только режущие диски диаметром 10 дюймов.
- Не используйте поврежденные или деформированные дисковые пилы.
- ЗАПРЕЩЕНО-Пытаться работать при напряжении, отличном от обозначенного.
- ЗАПРЕЩЕНО-Работать, пока не затянуты все ручки фиксаторов.
- ЗАПРЕЩЕНО-Использовать дисковые пилы большего или меньшего за указанный диаметр.
- ЗАПРЕЩЕНО-Клинить чем либо вентилятор, чтобы зажать вал электродвигателя.
- ЗАПРЕЩЕНО-Ускорять процесс резания. (Остановка или частичная остановка двигателя может привести к серьезным повреждениям. Дайте двигателю достигнуть рабочей скорости перед выполнением резания.)
- ЗАПРЕЩАЕТСЯ-Резать черные металлы (которые содержат железо или сталь) или кирпич/камень.
- ЗАПРЕЩЕНО-Использовать абразивные круги. Избыточное тепло и абразивные частички, которые возникают при работе, повредят пилу.
- ЗАПРЕЩЕНО-Позволять кому либо становиться позади пилы.
- ЗАПРЕЩЕНО-Наносить смазки на дисковую пилу во время ее вращения.
- ЗАПРЕЩЕНО-Касаться руками поверхности дисковой пилы, когда пила подключена к источнику электропитания.
- ЗАПРЕЩЕНО-Использовать дисковые пилы, с рабочим значением оборотов меньше 5500.
- ЗАПРЕЩЕНО-Пытаться резать маленькие куски (рука находится на расстоянии меньше 6" от диска) не зажимая их.
- ЗАПРЕЩЕНО-Работать пилой при отсутствии на месте защитного приспособления.
- ЗАПРЕЩЕНО-Выполнять любые операции от руки.
- ЗАПРЕЩЕНО-Дотягиваться руками вокруг или позади дисковой пилы.
- ЗАПРЕЩЕНО-Размещать руки ближе, чем на 6 дюймов от дисковой пилы.
- ЗАПРЕЩЕНО-Не тянитесь руками в область под пилой до тех пор, пока она не выключена и не отключена от сети электропитания. Дисковая пила опускается в нижнюю часть инструмента.
- ЗАПРЕЩАЕТСЯ-Убирать руки от пилы или обрабатываемой заготовки или поднимать руки, пока пила не остановилась.
- ЗАПРЕЩАЕТСЯ-Использовать без пластины для пропила или когда слот для пропила шире 3/8"
- ЗАПРЕЩЕНО-Перемещать пилу за выступающие рабочие части или другие приспособления.



**ВНИМАНИЕ:** Некоторые пиломатериалы содержат консервирующие вещества, например, медно-хромовый антисептик (ССА), которые могут быть токсичными. При резке таких материалов особое внимание необходимо уделять тому, чтобы избежать вдыхания этих веществ и минимизировать их контакт с кожей.



**ВНИМАНИЕ:** При использовании этого инструмента может генерироваться пыль, содержащая химические вещества, способные вызывать рак, пороки развития или нарушить другие репродуктивные функции. Используйте соответствующие средства защиты органов дыхания.



**ВНИМАНИЕ:** Не подключайте блок к источнику электропитания, пока вы не полностью не ознакомитесь с инструкцией.

Для вашего удобства и безопасности на пиле размещены следующие предупредительные надписи.

#### НА КОРПУСЕ ДВИГАТЕЛЯ:

**ОСТОРОЖНО:** для личной безопасности ПЕРЕД ИСПОЛЬЗОВАНИЕМ ПИЛЫ ПРОЧИТАЙТЕ РУКОВОДСТВО ПО ЭКСПЛУАТАЦИИ. ПРИ ОБСЛУЖИВАНИИ ИСПОЛЬЗУЙТЕ ТОЛЬКО ОРИГИНАЛЬНЫЕ ЗАПАСНЫЕ ЧАСТИ. ВСЕГДА ОДЕВАЙТЕ ЗАЩИТНЫЕ ОЧКИ.

#### НА УПЕРЕ:

ПЕРЕД ВЫПОЛНЕНИЕМ РЕЗАНИЯ ЗАЖИМАЙТЕ МАЛЕНЬКИЕ ДЕТАЛИ. СМ. РУКОВОДСТВО.

#### НА ЗАЩИТНОМ ПРИСПОСОБЛЕНИИ:

ОПАСНО - НЕ ПРИКАСАЙТЕСЬ К РЕЖУЩЕМУ ДИСКУ.

**НА ЗАЩИТНОЙ ПРИЖИМНОЙ ПЛИТЕ:** ЧЕРИ ПОМОЩИ ОБОИХ ВИНТОВ ДОЛЖНЫМ ОБРАЗОМ ЗАКРЕПИТЕ КОНСОЛЬ ПЕРЕД ИСПОЛЬЗОВАНИЕМ."

#### НА СТОЛЕ: (В 2 МЕСТАХ)



ПЕРЕД ИСПОЛЬЗОВАНИЕМ ВСЕГДА ЗАТЯГИВАЙТЕ РЕГУЛИРОВОЧНЫЕ РУЧКИ. ДЕРЖИТЕ РУКИ НА РАССТОЯНИИ 6" ОТ ТРАЕКТОРИИ ПРОХОЖДЕНИЯ ПИЛЫ. НИКОГДА НЕ ВЫПОЛНЯЙТЕ ОПЕРАЦИИ ОТ РУКИ. НИКОГДА НЕ ПЕРЕСЕКАЙТЕ ПЛОСКОСТЬ ВРАЩЕНИЯ ДИСКОВОЙ ПИЛЫ РУКАМИ. ПОДУМАЙТЕ! ВЫ МОЖЕТЕ ПРЕДОТВРАТИТЬ НЕСЧАСТНЫЕ СЛУЧАИ. НЕ РАБОТАЙТЕ С ПИЛОЙ В СЛУЧАЕ ОТСУТСТВИЯ ЗАЩИТНЫХ ПРИСПОСОБЛЕНИЙ. НИКОГДА НЕ ТЯНИТЕСЬ К ЗАДНЕЙ ЧАСТИ ДИСКОВОЙ ПИЛЫ. ВСЕГДА ОДЕВАЙТЕ ЗАЩИТНЫЕ ОЧКИ. ВЫКЛЮЧИТЕ ПИТАНИЕ И ДОЖДИТЕСЬ ОСТАНОВКИ РЕЖУЩЕГО ДИСКА ПРЕЖДЕ ЧЕМ ДВИГАТЬ РУКАМИ, ВЫПОЛНЯТЬ ОБСЛУЖИВАНИЕ ИЛИ РЕГУЛИРОВКУ ИНСТРУМЕНТА.

#### Электрические соединения

Убедитесь, что параметры питающей электросети соответствуют указанным на табличке паспортных данных. Снижение величины напряжения питания на 10% или более приведет к потере мощности и перегреву. Все инструменты B&D проходят испытания на заводе. Если инструмент не работает, проверьте сеть электропитания.

#### Ознакомление

Установите пилу на ровной, плоской поверхности, например, на верстак или крепкий стол. Чтобы ознакомиться с пилой и ее разными узлами, рассмотрите рисунки 1 и 2 и обратитесь к описанию узлов. В следующих разделах, касающихся регулировок, будут использоваться эти термины, поэтому вы должны знать, что это за узлы и где они находятся. Название узла сопровождается соответствующим номером, например, запирающий палец (10). Слегка нажмите на рабочую ручку и вытяните блокировочный палец (10), как показано на рисунке 3. Слегка ослабьте давление на ручку и позвольте ей подняться на максимальную высоту. При перемещении дисковой пилы с одного места на другое используйте блокировочный палец. После отключения от сети электропитания для переноски пилы воспользуйтесь рабочей ручкой (1) или углублениями для рук (11), показанными на рисунке 2.

#### Характеристики

##### Возможности резания

поворот пилы на 47° влево и вправо

наклон пилы на 47° влево

поворот пилы 0° - макс. высота 3-1/2" - макс. ширина 5-1/2"

поворот пилы 0° - макс. высота 3-1/2" - макс. ширина 4-1/8"

наклон пилы 45° - макс. высота 2-1/2" - макс. ширина 5-1/2"

#### Монтаж на верстак

Отверстия для монтажа на верстак (8) для облегчения монтажа на выполнены на всех четырех опорах, как показано на рисунке 1. (На каждой опоре выполнены отверстия двух различных размеров для использования винтов разных диаметров. Используйте одно из отверстий, нет необходимости использовать оба.) Всегда прочно монтируйте пилу, чтобы предотвратить ее движение. Для того, чтобы сделать инструмент более портативным, его можно установить на кусок фанеры толщиной 1/2" или более, вместе с которой затем его можно закрепить на рабочую плиту или перенести и закрепить на другом рабочем участке.

**ПРИМЕЧАНИЕ:** Если вы решили установить вашу пилу на фанеру, убедитесь в том, что монтажные винты не выступают с обратной стороны. Фанера, на которой установлена пила, должна устанавливаться на рабочую плиту всей плоскостью. Когда вы фиксируете пилу на любой рабочей поверхности, делайте фиксацию только к упорам основания, на которых находятся отверстия для монтажных винтов. Зажим в любой другой точке будет мешать правильной работе пилы.



**ВНИМАНИЕ:** Для предотвращения заедания и неточностей убедитесь в том, что поверхность монтажа не деформирована и не имеет других неровностей. Если пила качается на поверхности, подложите тонкий кусочек материала под одну из ножек пилы, и добейтесь устойчивого ее положения на поверхности монтажа.

### Установка нового режущего диска (ОТКЛЮЧИТЕ ТОРЦОВО-УСОВОЧНУЮ ПИЛУ)

НЕ ИСПОЛЬЗУЙТЕ РЕЖУЩИЕ ДИСКИ ДЛЯ ЧЕРНЫХ МЕТАЛЛОВ или кирпича/камня на этой пиле.

- При помощи гаечного ключа отпустите болт с шестигранной головкой на центральной крышке, вращая его против часовой стрелки.
- Поднимите защитную крышку и центральную крышку.
- Нажмите на фиксатор, чтобы зафиксировать шпindelь.
- Ослабьте шестигранный болт при помощи гаечного ключа, а затем снимите болт и фланец.
- Установите дисковую пилу на шпindelь. Убедитесь в том, что направление стрелки на поверхности дисковой пилы совпадает с направлением стрелки на крышке.

**ПРИМЕЧАНИЕ:** На внутренней плите есть стальной штамп, на котором указаны два различных внутренних диаметра дисковой пилы - 25,4 мм и 16 мм. При монтаже внешний диаметр внутренней плиты должен соответствовать внутреннему диаметру дисковой пилы.

- Установите фланец и шестигранный болт.
- Зажмите фиксатор оси и плотно затяните шестигранный болт против часовой стрелки при помощи гаечного ключа, затем затяните шестигранный болт центральной крышки за часовой стрелкой.

**ПРИМЕЧАНИЕ:** При установке и демонтаже дисковой пилы пользуйтесь только гаечным ключом, который поставляется с инструментом. Для того, чтобы

демонтировать дисковую пилу, поднимите защитную крышку и центральную крышку. Ослабьте шестигранный болт при помощи накидного гаечного ключа, затем снимите болт, фланец и дисковую пилу.

**НИКОГДА НЕ НАЖИМАЙТЕ ПАЛЕЦ БЛОКИРОВКИ ШПИНДЕЛЯ, ПОКА ПИЛА ВРАЩАЕТСЯ.**

- Убедитесь в том, что удерживаете кронштейн защиты в нижнем положении и надежно затяните винт кронштейна защиты после завершения установки дисковой пилы. Невыполнение этого указания может стать причиной серьезных повреждений пилы.

### Сборка и регулировка пилы

ВСЕ ОПЕРАЦИИ ПО СБОРКЕ ПИЛЫ ВЫПОЛНЯЙТЕ ОТКЛЮЧИВ ЕЕ ОТ СЕТИ ЭЛЕКТРОПИТАНИЯ.

### Прикрепите ручку фиксатора поворота

Достаньте ручку фиксатора поворота (4) из пакета для пластиковых деталей и осторожно накрутите ее на кронштейн на передней стороне инструмента.

### Крепление мешка для сбора пыли

Мешок с молнией для сбора пыли входит в комплект поставки инструмента. Чтобы прикрепить мешок, наденьте пластиковое отверстие прямо на желоб для стружки (9).

**ПРИМЕЧАНИЕ:** Также пилу можно использовать, присоединив к желобу для стружки шланг пылесоса, или без каких либо приспособлений.

### Регулировки

ВСЕ ОПЕРАЦИИ ПО РЕГУЛИРОВКЕ ПИЛЫ ВЫПОЛНЯЙТЕ, ОТКЛЮЧИВ ЕЕ ОТ СЕТИ ЭЛЕКТРОПИТАНИЯ.

**ПРИМЕЧАНИЕ:** Пила полностью и точно отрегулирована на заводе во время ее изготовления. Если в связи с транспортировкой, перевозкой или другими причинами ее требуется отрегулировать, выполняйте шаги, указанные ниже.

### Регулировка шкалы поворота

Поместите квадрат, прижав его к упору и диску, как показано на рисунке 4. (Не прикасайтесь квадратом к кончикам зубьев диска. Это может привести к неточным измерениям.) Отпустите ручку фиксатора поворота (4), как показано на рисунке 5 и поверните плечо до тех

пор, пока фиксатор поворота (5) не защелкнется на положении 0. Не затягивайте ручку фиксатора. Если дисковая пила не совсем перпендикулярна направляющей, отпустите два винта, которые крепят ручку к основанию (показано на рисунке 6) и двигайте плече пилы влево или вправо, пока диск не станет перпендикулярен направляющей (измерьте перпендикулярность квадратом). Затяните два винта. Не обращайтесь внимания на указатель угла поворота пилы в этот момент.

### Движение защитного приспособления и видимость

Защитное приспособление для режущего диска пилы автоматически поднимается при опускании плеча и опускается на диск, когда плечо поднимается. Защитное приспособление можно поднять рукой при необходимости установки или демонтажа дисковой пилы, или для осмотра пилы. НИКОГДА НЕ ПОДНИМАЙТЕ ЗАЩИТНОЕ ПРИСПОСОБЛЕНИЕ ДЛЯ ДИСКА РУКАМИ, ПОКА ПИЛЫ НЕ ОТКЛЮЧЕНА ОТ СЕТИ ЭЛЕКТРОПИТАНИЯ.

**ПРИМЕЧАНИЕ:** Для выполнения нескольких особых резов необходимо поднимать защитное приспособление вручную. Для этого просто поместите большой палец правой руки на верхнюю часть защитного приспособления и поднимите его на достаточную для освобождения детали высоту. Никогда не закрепляйте и не блокируйте нормальную работу защитного устройства любым другим образом.

### Работа

Подключите пилу к какому-либо источнику электропитания. См. рабочее напряжение на табличке с паспортными данными. Убедитесь в том, что кабель электропитания не будет мешать работе.

### Включение

Для включения пилы нажмите на курковый выключатель (16). Для выключения инструмента отпустите курковый выключатель. Положения, блокирующего выключатель во включенном состоянии не существует.

### Положение тела и рук (см. рисунок 7)

Правильное положение вашего тела и рук при работе с торцово-усовочной пилой упростит процесс резания, сделает его более точным и безопасным. Никогда не размещайте руки вблизи зоны резания. Размещайте руки не ближе 6 дюймов от дисковой пилы. Пир резке плотно прижимайте заготовку к столу и к упору. Держите руки на месте, пока нажат курок, и пила полностью не остановилась. ВСЕГДА ДЕЛАЙТЕ ПРОБНЫЙ ХОД (НЕ ВКЛЮЧАЯ ПИТАНИЯ) ПЕРЕД ВЫПОЛНЕНИЕМ РЕЗА, ЧТОБЫ ПРОВЕРИТЬ ПРОХОЖДЕНИЕ ПИЛЫ. НЕ ПОДСТАВЛЯЙТЕ РУКИ ПОД ПИЛУ, КАК ИЗОБРАЖЕНО НА РИСУНКЕ 7.

### Выполнение резки пилой

**ПРИМЕЧАНИЕ:** Хотя эта пила может резать дерево и много других неметаллов, мы ограничим наше описание только резкой дерева. Эти указания подходят и для других материалов. НЕ РЕЖЬТЕ ПРИ ПОМОЩИ ЭТОЙ ПИЛЫ ЧЕРНЫЙ МЕТАЛЛ (ЖЕЛЕЗО И СТАЛЬ) И КИРПИЧ/КАМЕНЬ. Не используйте абразивные круги для резки.

### Поперечные распилы

**ПРИМЕЧАНИЕ:** Резка нескольких заготовок не рекомендуется, но может быть выполнена безопасно, если каждая заготовка будет надежно удерживаться между столом и упором.

Поперечные распилы выполняются, разрезая дерево поперек волокон под любым углом. Прямой поперечный разрез выполняется при положении плеча поворота на отметке 0 градусов. Установите плечо поворота на отметку 0, держите дерево на столе и плотно прижмите его к упору. Включите пилу, зажав курковый выключатель. Когда пила наберет рабочую скорость (около 1 секунды) плавно и медленно опустите плечо, чтобы выполнить рез дерева. Позвольте диску опуститься до упора, прежде чем поднимать рукоятку.

Косые срезы с поворотом стола выполняются под некоторым отличным от 0 углом поворота плеча. Зачастую этот угол составляет 45 градусов, чтобы выполнять соединения под прямым углом, но может быть любым из диапазона от 0 до 47 градусов влево или вправо. После выбора желаемого угла поворота стола не забудьте затянуть ручку фиксатора поворота (4). Выполните рез, как описано выше.

### Разрезы с наклоном пилы

Разрез с наклоном пилы - это поперечный разрез, при котором пила находится под некоторым углом к поверхности заготовки. Для установки угла наклона отпустите ручку фиксатора наклона (17) и перемещайте диск влево для установки желаемого угла. После установки желаемого угла наклона надежно затяните ручку фиксатора наклона. Диск может иметь наклон до 45 градусов влево. При этом стол может быть повернут на угол от 0 до 47 градусов влево или вправо.

### Качество реза

Плавность любого реза зависит от множества факторов. На качество реза влияют материал, который режут, тип дисковой пилы, острота пилы и скорость выполнения реза.

Когда для лития и выполнения других точных работ необходимы гладкие разрезы, достичь желаемого

результата можно, используя острую (60 зубов из твердосплавной режущей стали) пилу и низкую скорость резания. Убедитесь в том, что материал не скользит во время резания и надежно зажмите его. Всегда опускайте диск до упора, прежде чем поднимать рукоятку.

Если небольшие волокна дерева все же отделяются от заготовки, прикрепите на месте, где будет выполняться рез, изоляционную ленту. Выполните пропил через ленту и после этого осторожно снимите ее.

Держите обе ноги на полу и поддерживайте необходимый баланс. При движении плеча поворота стола влево или вправо перемещайтесь в его сторону и слегка перемещайтесь в сторону режущего диска пилы. Смотрите сквозь вентиляционные отверстия в защитном приспособлении для отслеживания линии реза, отмеченной карандашом

### Закрепление заготовки

#### Выключите пилу и отключите ее от электрической сети

Если не удается безопасно закрепить заготовку на столе и возле упора вручную (например, из-за ее нестандартной формы, пр.) или в том случае, если рука находится на небезопасном расстоянии от режущего диска (меньше 6") используйте зажимы или тиски.

Для определенных размеров и форм заготовок могут подойти другие удобные зажимы, например, пружины, пластины или С-подобные тиски. Тщательно подбирайте и устанавливайте зажимы и выполняйте пробный запуск перед тем, как приступить к резанию.

### Закрепление длинных заготовок

#### Выключите пилу и отключите ее от электрической сети

**ВСЕГДА ЗАКРЕПЛЯЙТЕ ДЛИННЫЕ ЗАГОТОВКИ.** Чтобы достичь наилучшего результата, используйте дополнительную рабочую плиту для увеличения ширины стола для пилы. Чтобы предотвратить падение концов длинных заготовок, закрепляйте их с помощью подходящих приспособлений например, пильных козлов и т.п..

### Вырезание рамок для картин и других четырехсторонних изделий

Чтобы лучше понять, как выполнить описанные ниже действия, рекомендуется «ПОЧУВСТВОВАТЬ» пилу, изготовив несколько простых изделий из отходов. Эта пила — идеальный инструмент для выполнения срезов

под углом, вроде изображенного на рисунке 8 соединения под углом 90 градусов, сложенного из двух досок, срезанных под углом 45 градусов. Для выполнения этого типа соединения установите плече поворота на отметку 45 градусов. Заготовка размещается широкой плоской стороной к столу, а узкой кромкой к упору.

При изменении количества сторон изделия меняются также и углы поворота. В расположенной ниже таблице указаны нужные углы поворота для изделий разной формы.

(Данные таблицы приведены для одинаковой длины сторон.) Для выполнения изделий, форма которых не указана в таблице, используйте следующую формулу. Угол поворота равен 180 градусам, разделенным на количество сторон.

- Примеры -	
Кол-во сторон	Угол поворота
4	45°
5	36°
6	30°
7	25,7°
8	22,5°
9	20°
10	18°

### Обрезка торцов

Обрезка торца - это рез выполняемый с учетом угла реза и, в то же самое время, угла фаски. Этот вид реза используется для изготовления рамок или коробок со скошенными сторонами, как показано на рисунке 8.

**ПРИМЕЧАНИЕ:** Если угол резания варьируется в зависимости от разреза, убедитесь, что ручка фиксатора наклона диска (10) ручка фиксатора поворота (4) надежно затянуты. Эти фиксаторы должны быть затянуты после изменения угла наклона или поворота.

### Отрезание багета

Для того, чтобы правильно обеспечить подгонку, концы багета должны быть скошены с высокой точностью. Две плоские поверхности на данном фрагменте багета скошены таким образом, что вместе образуют угол 90 градусов. У большинства, но не у всех багетов верхний задний угол (сегмент, который прилегает к потолку) равен 52 градусам, а нижний задний угол (часть, которая прилегает к стене) равен 38 градусам.



Пробная операция на черновом материале является чрезвычайно важной! Поместите нижнюю сторону (сторону, которая прилегает к стене) у НАПРАВЛЯЮЩЕЙ ЛИНЕЙКИ ТОРЦОВО-УСОВОЧНОЙ ПИЛЫ. Поместите верхнюю (часть, которая прилегает к потолку) к столу пилы и направляющей линейки для багета. Инструкции по отрезанию БАГЕТА между направляющей линейкой и СТОЛОМ пилы для все резцов:

1. Расположите багет таким образом, что багет (часть, которая прилегает к стене при установке) была прижата к направляющей линейке, а верхняя часть багета опиралась на стол пилы.
2. Угловые плоскости на задней части багета должны опираться под прямым углом на направляющую линейку и стол пилы.

### ВНУТРЕННИЙ УГОЛ:

Левая сторона:

1. Правый скос под углом в 45°
2. Сохраните правую сторону реза

Правая сторона

1. Левый скос под углом в 45°
2. Сохраните левую сторону реза

### НАРУЖНЫЙ УГОЛ:

Левая сторона:

1. Левый скос под углом в 45°
2. Сохраните правую сторону реза

Правая сторона

1. Правый скос под углом в 45°
2. Сохраните левую сторону реза

ВСЕГДА ДЕЛАЙТЕ ПРОБНЫЕ ПРОГОНЫ, ЧТОБЫ ПРОВЕРИТЬ ЗАЗОР И ПРАВИЛЬНОСТЬ РЕЗОВ

### Специальные резы

НИКОГДА НЕ ДЕЛАЙТЕ КАКИЕ-ЛИБО РЕЗЫ, ЕСЛИ ЭТОТ МАТЕРИАЛ НЕ ЗАКРЕПЛЕН НА СТОЛЕ И ПРИЖАТ К НАПРАВЛЯЮЩЕЙ ЛИНЕЙКЕ

### Резка алюминия (Пильное полотно с твердосплавными насадками)

Алюминиевые профили, такие как те, которые используются при изготовлении алюминиевых экранов и ставень может быть легко разрезана пилой с использованием надеждающего полотна, предназначенного для цветных металлов. Расположите материал так, что вы осуществляли резку наиболее тонкого поперечного сечения, как показано на рисунке 9.

Рисунок 10 иллюстрирует правильный способ резки этих профилей. При резке алюминия используйте восковую смазку такую, как Stick Wax №140 от Johnson. До резки нанесите воск непосредственно на пильный диск. Никогда не наносите воск на движущийся диск.

Воск, который доступен в большинстве хозяйственных магазинов и у оптовых поставщиков, обеспечивает надлежащую смазку и предотвращает налипание обрезков к лезвию.

Убедитесь, что вы надежно закрепили заготовку. Для некоторых заготовок, из-за их размера, формы или поверхностной обработки, может потребоваться использование зажима, шаблона или приспособления, чтобы предотвратить движение во время резки.

### Изогнутый материал

При резке изогнутого материала всегда позиционировать его, как показано на рисунке 11, и никогда не так, как показано на рисунке 12. Неправильное расположение материала приведет к зажатю диска до завершения выполнения разреза.

### Резка пластиковых круг и материалов круглого сечения

Пластиковые трубы могут быть легко разрезаны пилой. Это должно быть подобно дереву и зажимается или прочно удерживаться у направляющей линейки, чтобы предотвратить его сдвиг, в частности, делая угловые резы.

### Обслуживание

(ВЫПОЛНЯЙТЕ ВСЕ ОПЕРАЦИИ ПО ТЕХНИЧЕСКОМУ ОБСЛУЖИВАНИЮ ТОРЦОВОЧНОЙ ПИЛЫ, ЕСЛИ ОНА ВЫКЛЮЧЕНА ИЗ РОЗЕТКИ)

1. Все подшипники смазаны. Они самосмазывающиеся и не нуждаются в дальнейшем обслуживании.
2. Периодически очищайте от пыли и древесной щепы пространство вокруг И ПОД основанием и поворотным столом. Несмотря на существование щелей, через которые проходит мусор, происходит накопление некоторого количества пыли.

3. Щетки созданы, чтобы обеспечить вам несколько лет использования. Если они когда-нибудь понадобятся замена, следуйте инструкциям в данном руководстве или верните инструмент в ближайший сервисный центр для ремонта.

**Важно**

Чтобы гарантировать БЕЗОПАСНОСТЬ и НАДЕЖНОСТЬ продукции, ремонт, техническое обслуживание и регулировка (включая осмотр и замена щетки) должны выполняться авторизованными сервисными центрами или другим квалифицированным обслуживающим персоналом всегда с использованием идентичных запасных частей.

**Руководство по выявлению и устранению неисправностей**

УБЕДИТЕСЬ, ЧТО ВЫ ВЫПОЛНЯЕТЕ ПРАВИЛА ТЕХНИКИ БЕЗОПАСНОСТИ И ИНСТРУКЦИИ

<b>НЕИСПРАВНОСТЬ! ПИЛА НЕ ЗАПУСТИЛАСЬ</b>	
<b>В ЧЕМ ДЕЛО?</b>	<b>ЧТО ДЕЛАТЬ?</b>
1. Пила не подключена в розетку	1. Включите пилу в розетку
2. Перегорел предохранитель или цепь	2. Замените предохранитель или сбросьте автомат защиты цепи
3. Поврежден шнур электропитания	3. Выполните замену шнура в авторизованном сервисном центре
4. Изношены щетки	4. Смотрите раздел "Щетки" в данном руководстве

<b>НЕИСПРАВНОСТЬ! ПИЛА ВЫПОЛНЯЕТ РЕЗАНИЕ НЕУДОВЛЕТВОРИТЕЛЬНО</b>	
<b>В ЧЕМ ДЕЛО?</b>	<b>ЧТО ДЕЛАТЬ?</b>
1. Тупой диск	1. Замените диск
2. Диск смонтирован в обратном направлении	2. Переверните диск
3. Протрите диск скипидаром грубой шерстяной тканью и стальной мочалкой или бытовым средством для чистки печи	3. Удалите диск
4. Установлен несоответствующий диск	4. Замените диск

<b>НЕИСПРАВНОСТЬ! ДИСК НЕ РАЗГОНЯЕТСЯ</b>	
<b>В ЧЕМ ДЕЛО?</b>	<b>ЧТО ДЕЛАТЬ?</b>
1. Удлинитель слишком тонкий	1. Замените адекватным или слишком длинным проводом
2. Низкий ток в доме	2. Свяжитесь с вашей электрической компанией

<b>НЕИСПРАВНОСТЬ! МАШИНА ЧЕРЕЗМЕРНО ВИБРИРУЕТ</b>	
<b>В ЧЕМ ДЕЛО?</b>	<b>ЧТО ДЕЛАТЬ?</b>
1. Диск закреплен не надежно	1. Затяните все крепежные детали
2. Стоит или находится на неровном полу	2. Переместите на ровную поверхность
3. Пильный диск поврежден	3. Замените диск

<b>НЕИСПРАВНОСТЬ! НАКЛОННЫЕ РЕЗЫ ВЫПОЛНЯЮТСЯ НЕАККУРАТНО</b>	
<b>В ЧЕМ ДЕЛО?</b>	<b>ЧТО ДЕЛАТЬ?</b>
1. Не отрегулирована наклонная линейка	1. Проверьте и отрегулируйте надлежащим образом
2. Диск не отрегулирован относительно направляющей линейки	2. Проверьте и отрегулируйте
3. Заготовка двигается	3. Прижмите заготовку к направляющей линейке или наклейте мелкозернистую наждачную бумагу на направляющую линейку резиновым клеем

<b>НЕИСПРАВНОСТЬ! МАТЕРИАЛ ЗАЖИМАЕТ ДИСК</b>	
<b>В ЧЕМ ДЕЛО?</b>	<b>ЧТО ДЕЛАТЬ?</b>
1. Резание изогнутого материала	1. Расположите изогнутый материал как показано на Рисунке 11

## Характеристики

STSM1510		
МОЩНОСТЬ	Вт	1500
ЧИСЛО ОБОРОТОВ ХОЛОСТОГО ХОДА	/мин	5500
МАКС. ДИАМЕТР	мм	140x70
Вес	КГ	12,5

## Информация об обслуживании

Stanley предлагает масштабную сеть собственных и авторизованных сервисных центров по всей Азии. Все сервисные центры Stanley укомплектованы обученным персоналом, чтобы предоставить клиентам эффективный и надежный сервис электроинструмента. Если вам необходима техническая консультация, ремонт или замена оригинальных запасных частей, свяжитесь с ближайшим подразделением Stanley.

## ПРИМЕЧАНИЕ

- Политика компании Stanley заключается в непрерывном совершенствовании нашей продукции и, таким образом, мы оставляем за собой право изменять характеристики продукции без предварительного уведомления.
- Стандартное оборудование и насадки могут варьироваться в зависимости от страны.
- Характеристики продукции могут варьироваться в зависимости от страны.
- Полный ассортимент продукции может быть недоступен во всех странах. Свяжитесь с вашим местным дилером Стэнли относительно наличия всего ассортимента.

## Защита окружающей среды



Раздельный сбор. Этот продукт не должен утилизироваться вместе с обычными бытовыми отходами.

Если вы решите в один прекрасный день, что ваш продукт Stanley нуждается в замене или если вы не будете использовать его в дальнейшем, не выбрасывайте его вместе с бытовыми отходами. Обеспечьте доступность этого изделия для раздельного сбора мусора.



Раздельный сбор использованных изделий и упаковки позволяет их переработку и повторное использование. Повторное использование переработанных материалов помогает защитить окружающую среду от загрязнения и снижает расход сырьевых материалов.

Местное законодательство может предусматривать сбор старых электроинструментов отдельно от бытового мусора на муниципальных свалках отходов или в магазине, когда вы покупаете новый продукт. Stanley обеспечивает возможность сбора и утилизации продукции Stanley по окончании их срока службы. Для того чтобы воспользоваться этой услугой, вы можете сдать ваше изделие в любой авторизованный сервисный центр, который собирает их по нашему поручению.

Вы можете узнать о местонахождении вашего ближайшего авторизованного сервисного обратившись в местный офис Stanley по адресу, указанному в данном руководстве. Кроме того, список авторизованных сервисных центров Stanley и полную информацию о нашем послепродажном обслуживании и контактах вы можете найти в Интернете по адресу: [www.2helpU.com](http://www.2helpU.com)

## Полная гарантия сроком на два года

Если ваш продукт STANLEY выходит из строя из-за дефектных материалов или изготовления в течение 24 месяцев с даты покупки, STANLEY Europe гарантирует замену всех неисправных деталей бесплатно или - по своему усмотрению - замену продукта бесплатно при условии, что:

- Продукт использовался правильно, его эксплуатация проводилась строго в соответствии с инструкцией по эксплуатации.
- Продукт подвергался естественному износу;
- Ремонт не проводился посторонними лицами;
- Представлены документы, подтверждающие покупку.
- Продукт STANLEY возвращается в полном комплекте со всеми оригинальными компонентами

Если вы хотите сделать заявку, свяжитесь с продавцом или узнайте место нахождения вашего ближайшего авторизованного сервисного агента Stanley в каталоге Stanley или обратитесь в местное представительство Stanley по адресу, указанному в данном руководстве. Список авторизованных сервисных агентов Stanley и полную информацию о нашем послепродажном обслуживании можно найти в Интернете по адресу: [www.stanleytools.com](http://www.stanleytools.com)

# STANLEY

## Гарантийные условия

### Уважаемый покупатель!

1. Поздравляем Вас с покупкой высококачественного изделия STANLEY и выражаем признательность за Ваш выбор.
2. При покупке изделия требуйте проверки его комплектности и исправности в Вашем присутствии, инструкцию по эксплуатации и заполненный гарантийный талон на русском языке.

В гарантийном талоне должны быть внесены: модель, дата продажи, серийный номер, дата производства инструмента; название, печать и подпись торговой организации. При отсутствии у Вас правильно заполненного гарантийного талона, а также несоответствия указанных в нем данных мы будем вынуждены отклонить Ваши претензии по качеству данного изделия.

3. Во избежание недоразумений убедительно просим Вас перед началом работы с изделием внимательно ознакомиться с инструкцией по его эксплуатации. Правовой основой настоящих гарантийных условий является действующее Законодательство. Гарантийный срок на данное изделие составляет 24 месяца и исчисляется со дня продажи. В случае устранения недостатков изделия, гарантийный срок продлевается на период его нахождения в ремонте. Срок службы изделия составляет 5 лет со дня продажи.
4. В случае возникновения каких-либо проблем в процессе эксплуатации изделия рекомендуем Вам обратиться только в уполномоченные сервисные центры STANLEY, адреса и телефоны которых Вы сможете найти в гарантийном талоне, на сайте [www.2helpU.com](http://www.2helpU.com) или узнать в магазине. Наши сервисные станции - это не только квалифицированный ремонт, но и широкий ассортимент запчастей и принадлежностей.
5. Производитель рекомендует проводить периодическую проверку и техническое обслуживание изделия в уполномоченных сервисных центрах.



Изготовитель

Блэк энд Деккер Холдингс ГмБХ  
Германия, 65510, Идштайн,  
ул. Блэк энд Деккер, 40

6. Наши гарантийные обязательства распространяются только на неисправности, выявленные в течение гарантийного срока и вызванные дефектами производства и/или материалов.
7. **Гарантийные условия не распространяются на неисправности изделия, возникшие в результате:**
  - 7.1. Несоблюдения пользователем предписаний инструкции по эксплуатации изделия, применения изделия не по назначению, неправильного хранения, использования принадлежностей, расходных материалов и запчастей, не предусмотренных производителем.
  - 7.2. Механического повреждения (сколы, трещины и разрушения) внутренних и внешних деталей изделия, основных и вспомогательных рукояток, сетевого электрического кабеля, вызванного внешним ударным или любым иным воздействием
  - 7.3. Попадания в вентиляционные отверстия и проникновение внутрь изделия посторонних предметов, материалов или веществ, не являющихся отходами, сопровождающими применение изделия по назначению, такими как: стружка, опилки, песок, и пр.
  - 7.4. Воздействия на изделие неблагоприятных атмосферных и иных внешних факторов, таких как дождь, снег, повышенная влажность, нагрев, агрессивные среды, несоответствие параметров питающей электросети, указанных на инструменте.
  - 7.5. Стихийного бедствия. Повреждение или утрата изделия, связанное с непредвиденными бедствиями, стихийными явлениями, в том числе вследствие действия непреодолимой силы (пожар, молния, потоп и другие природные явления), а так же вследствие перепадов напряжения в электросети и другими причинами, которые находятся вне контроля производителя.
8. **Гарантийные условия не распространяются:**
  - 8.1. На инструменты, подвергавшиеся вскрытию, ремонту или модификации вне уполномоченного сервисного центра.
  - 8.2. На детали и узлы, имеющие следы естественного износа, такие как: приводные ремни и колеса, угольные щетки, смазка, подшипники, зубчатое зацепление редукторов, резиновые уплотнения, сальники, направляющие ролики, муфты, выключатели, бойки, толкатели, стволы, и т.п.
  - 8.3. На сменные части: патроны, цанги, зажимные гайки и фланцы, фильтры, аккумуляторные батареи, ножи, шлифовальные подошвы, цепи, звездочки, пильные шины, защитные кожухи, пилки, абразивы, пильные и абразивные диски, фрезы, сверла, буры и т.п.
  - 8.4. На неисправности, возникшие в результате перегрузки инструмента (как механической, так и электрической), повлекшей выход из строя одновременно двух и более деталей и узлов, таких как: ротора и статора, обеих обмоток статора, ведомой и ведущей шестерни редуктора или других узлов и деталей. К безусловным признакам перегрузки изделия относятся, помимо прочих: появление цветов побежалости, деформация или оплавление деталей и узлов изделия, потемнение или обугливание изоляции проводов электродвигателя под воздействием высокой температуры.

МАЛ. 1

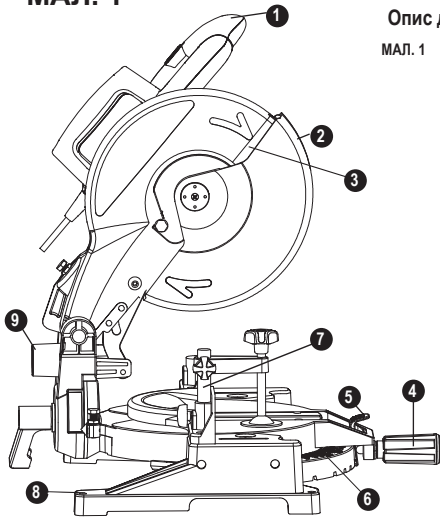

Опис деталей (Мал.1)

- МАЛ. 1
1. Ручка управління
  2. Захисна кришка
  3. Пильний диск
  4. Ручка затискача для різання під кутом
  5. Фіксатор затискача для різання під кутом
  6. Шкала для різання під кутом
  7. Ліва направляюча лінійка
  8. Отвір для кріплення до робочого столу
  9. Патрубок для відводу тирси

МАЛ. 2

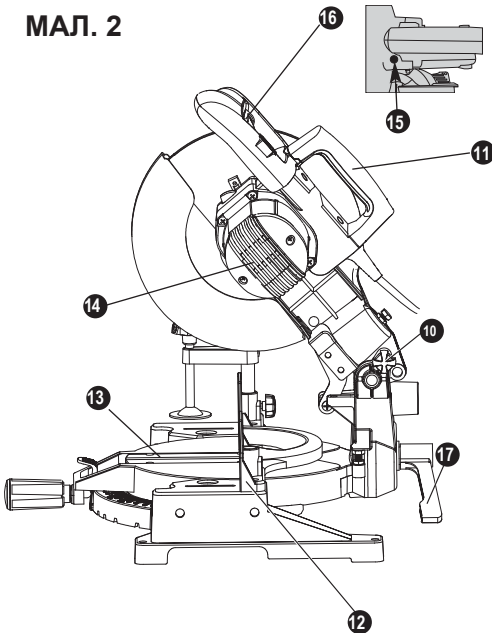

Опис деталей (Мал.2)

- МАЛ. 2
10. Чека блокування
  11. Виріз для руки
  12. Ліва направляюча лінійка
  13. Облицювання лінії різання
  14. Корпус двигуна
  15. Кнопка блокування шпінделя
  16. Курковий перемикач
  17. Ручка фіксатора нахилу диска

МАЛ. 3

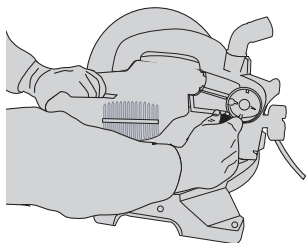

МАЛ. 4

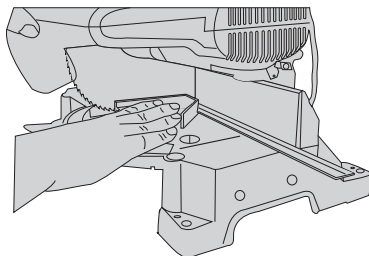

МАЛ. 5

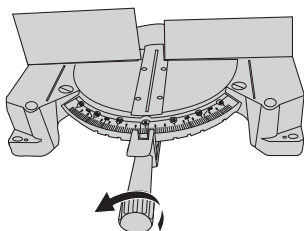

МАЛ. 6

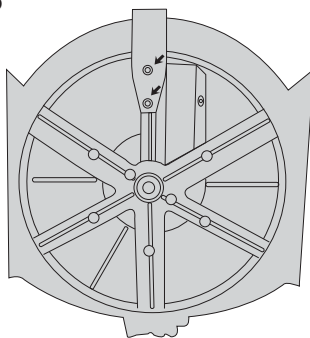

МАЛ. 7

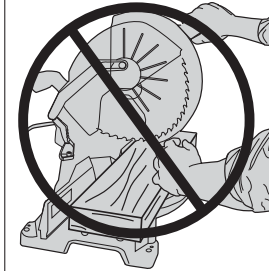
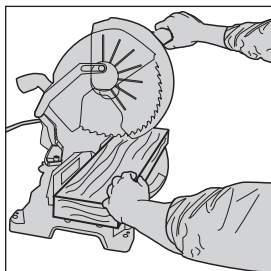
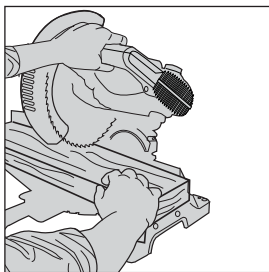
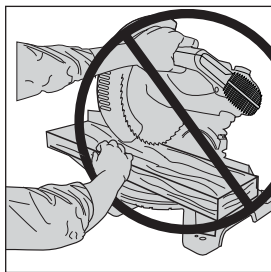

МАЛ. 8



РИС. 9



РИС. 10

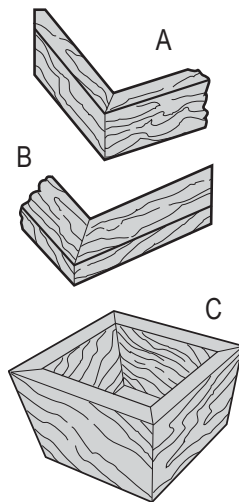

РИС. 11

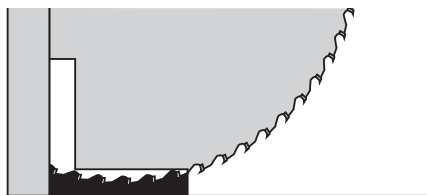

РИС. 12



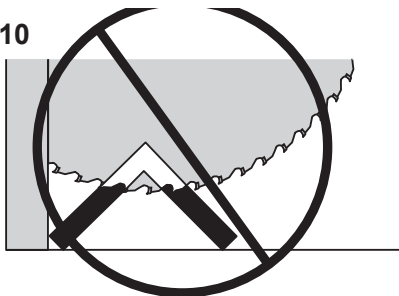

## Важлива інформація, яку ви маєте знати:

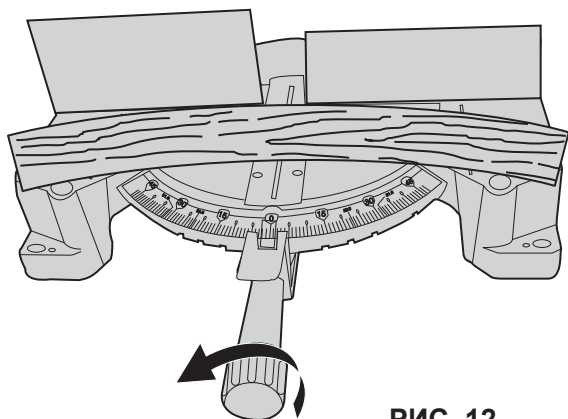
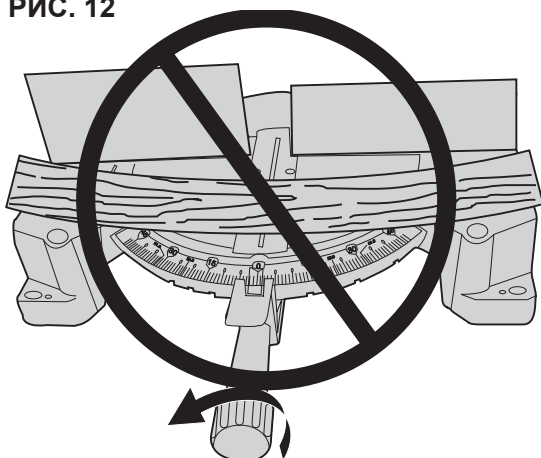
- Використовуйте лише гострі диски. Тупі диски погано ріжуть та перевантажують двигун.
- Якщо пила ріже не дуже точно, зверніться до розділу **УСУНЕННЯ НЕСПРАВНОСТЕЙ** у даному керівництві.

## Призначення

Ваша нова торцювальна пила Stanley призначена для різання та торцювання.

## Загальні вказівки з техніки безпеки



**ОБЕРЕЖНО:** При роботі з електроінструментом, завжди вживайте заходів для запобігання пожежі, травмам та ураженню електричним струмом:

## Читайте всі інструкції



### Заходи безпеки: Подвійна ізоляція

Конструкція інструмента з подвійною ізоляцією передбачає наявність у всіх вузлах виробу двох окремих шарів ізоляції або одного шару ізоляції подвійної товщини між користувачем та електричною схемою інструмента. Інструмент з такою ізоляцією не потребує заземлення. Саме тому Ваш інструмент обладнаний вилкою з двома контактами, що дозволяє Вам користуватися будь-якими подовжувачами без турбот про надійне заземлення.

**ПРИМІТКА:** Подвійна ізоляція не скасовує усіх звичайних заходів безпеки при роботі з даним інструментом. Система ізоляції забезпечує додатковий захист можливого пробоя ізоляції всередині інструменту.

**Запасні частини:** Під час виконання технічного обслуговування інструменту, **ВИКОРИСТОВУЙТЕ ОРИГІНАЛЬНІ ЗАПАСНІ ЧАСТИНИ**. Відремонтуйте або замініть пошкоджені кабелі живлення.

## Вказівки з техніки безпеки: Полярні вилки



З метою зменшення ризику ураження має полярну вилку (один контакт якої ширше за інший). Така вилка входить у полярну розетку тільки в одному положенні. Якщо вилка не входить у розетку повністю, розверніть вилку. Якщо вилка все одно не входить, викличте кваліфікованого електрика для встановлення відповідної розетки. Не намагайтеся вносити зміни до конструкції вилки.



### Заходи безпеки для всіх інструментів

- **НЕ ЗНИМАЙТЕ ЗАХИСНІ ПРИСТРОЇ** і підтримуйте їх у справному стані.
- **НЕ ЗАЛИШАЙТЕ КЛЮЧІ У ІНСТРУМЕНТІ**. Візьміть собі за звичку перевіряти відсутність сторонніх предметів на шпindelі перед вмиканням інструмента.
- **ПІДТРИМУЙТЕ ПОРЯДОК НА РОБОЧОМУ МІСЦІ**. Захаращені робочі місця та столи призводять до нещасних випадків.
- **НЕ ВИКОРИСТОВУЙТЕ ІНСТРУМЕНТ У НЕБЕЗПЕЧНИХ УМОВАХ**. Не використовуйте електроінструмент у вологих або сирих приміщеннях, а також під дощем. Робоче місце повинно бути добре освітленим.
- **НЕ ПІДПУСКАЙТЕ ДІТЕЙ ДО ІНСТРУМЕНТУ**. Усі сторонні особи повинні знаходитися на безпечній відстані від робочого місця.
- **ЗАХИСТІТЬ ВАШУ МАЙСТЕРНЮ ВІД ДІТЕЙ** за допомогою навісних замків, блокувальних вимикачів або забираючи ключі від обладнання.
- **НЕ ПЕРЕВАНТАЖУЙТЕ ОБЛАДНАННЯ**. Воно працюватиме краще та безпечніше в тому режимі, для якого його проєктували.
- **ВИКОРИСТОВУЙТЕ ПРАВИЛЬНИЙ ІНСТРУМЕНТ**. Не примушуйте обладнання або інструмент виконувати роботу, для якої вони не призначені.
- **ВИКОРИСТОВУЙТЕ ПРАВИЛЬНО ПІДБІРАНИЙ РОБОЧИЙ ОДЯГ**. Не надягайте одяг, який не прилягає щільно, рукавички, краватки, кільця, браслети та інші прикраси, які можуть потрапити до частин обладнання, що рухаються. Рекомендуються взуття з нековзаючою підошвою. Захищайте довге волосся захисним головним убором.
- **НЕ ПРАЦЮЙТЕ БЕЗ ЗАХИСНИХ ОКУЛЯРІВ**. Також використовуйте маску або респиратор, якщо при різанні виділяється пил. Оптичні окуляри не є захисним спорядженням, вони **НЕ ЗАХИЩАЮТЬ** від уламків, що летять.
- **ЗАКРІПІЙТЕ ОБРОБЛЮвану ДЕТАЛЬ**. Використовуйте затискачі або струбцини, якщо не можете закріпити деталь на робочому столі до направляючої лінійки, або якщо ваша рука опиняється небезпечно близько до диска (~150 мм).
- **НЕ ЗАЙМАЙТЕ НЕЗРУЧНИХ ПОЛОЖЕНЬ**. Завжди зберігайте рівновагу та стійке положення.
- **НАЛЕЖНИМ ЧИНОМ ОБСЛУГОВУЙТЕ ІНСТРУМЕНТ**. Тримайте інструмент гострим та в чистоті. Виконуйте інструкції зі змащування та заміни насадок.
- **ВІДКЛЮЧІТЬ ОБЛАДНАННЯ ВІД ЕЛЕКТРОМЕРЕЖІ** перед обслуговуванням; при заміні таких деталей, як диски, свердла, фрези, та ін.
- **ЗМЕНШІТЬ МОЖЛИВІСТЬ ВИПАДКОВОГО ЗАПУСКУ**. Перед включенням вилки у розетку перевірте, чи знаходиться вимикач у положенні ВИМК.
- **ВИКОРИСТОВУЙТЕ РЕКОМЕНДОВАНІ НАСАДКИ**. Звертайте з інструкцією з використання на предмет рекомендованих насадок. Використання насадок, які не підходять для цього обладнання, може викликати травми.
- **НЕ СТАВАЙТЕ НА ІНСТРУМЕНТ**. Перекидання обладнання або доторкання до ріжучої частини інструмента може призвести до тяжких травм.
- **ПЕРЕВІРТЕ ПОШКОДЖЕНІ ЧАСТИНИ**. Перед подальшим використанням інструмента, захисний кожух або інша пошкоджена деталь повинні бути перевірені на предмет справності, а також функції — правильне розташування

\*частин, що рухаються, зчеплення частин, що рухаються, злом частин, кріплень, або інші умови, які можуть зашкодити роботі механізму. Пошкоджена захисна або інша частина підлягає негайному ремонту. Не використовуйте інструмент, якщо він не вмикається або не вимикається вимикачем.

- **НЕ ЗАЛИШАЙТЕ ПРАЦЮЮЧИЙ ІНСТРУМЕНТ БЕЗ НАГЛЯДУ. ВИМИКАЙТЕ ЖИВЛЕННЯ.** Не залишайте інструмент до його повної зупинки.
- **НЕ ВМИКАЙТЕ ЕЛЕКТРИЧНИЙ ІНСТРУМЕНТ БІЛЯ ЛЕКОЗАЙМИСТИХ РІДИН АБО У ВИБУХОНЕБЕЗПЕЧНИЙ АТМОСФЕРІ.** Двигуни у цих інструментах можуть виробляти іскри та запалювати пари та газу.
- **ВИКОРИСТОВУЙТЕ НАЛЕЖНІ ПОДВЖУВАЧІ.** Упевніться що Ваш подовжувач у справному стані. При використанні подовжувача, переконайтесь у його здатності переносити струм, який споживає Ваше обладнання. Підвжувач з недостатнім перерізом призведе до падіння напруги та перегріву. Наступна таблиця містить значення перерізу жил кабелю в залежності від споживаного струму. Якщо Ви сумніваєтесь, використовуйте наступне більше значення. Чим менше число тим більше поперечний переріз жили.

Переріз жили (мм <sup>2</sup> )		Припустиме навантаження на кабель по струму (А)					
0.75		6					
1.00		10					
1.50		15					
2.50		20					
4.00		25					
		Довжина кабелю (м)					
		7.5 15 25 30 45 60					
Voltage	Amperes	Cable rating (Amperes)					
115	0 - 2.0	6	6	6	6	6	10
	2.1 - 3.4	6	6	6	6	15	15
	3.5 - 5.0	6	6	10	15	20	20
	5.1 - 7.0	10	10	15	20	20	25
	7.1 - 12.0	15	15	20	25	25	-
230	12.1 - 20.0	20	20	25	-	-	-
	0 - 2.0	6	6	6	6	6	6
	2.1 - 3.4	6	6	6	6	6	6
	3.5 - 5.0	6	6	6	6	10	15
	5.1 - 7.0	10	10	10	10	15	15
7.1 - 12.0	15	15	15	15	20	20	
12.1 - 20.0	20	20	20	20	25	-	

**Додаткові правила безпеки для торцювальних пилок**



**ОБЕРЕЖНО: НЕДОТРИМАННЯ ЦИХ ПРАВИЛ МОЖЕ ПРИЗВЕСТИ ДО ТЖКИХ ТРАВМ ТА СЕРІОЗНОГО ПОШКІДЖЕННЯ ПИЛКИ.**

- **ВИКОНАТИ-**Захищайте лінію електроживлення запобіжником із затримкою спрацьовування або автоматичним вимикачем с силою струму, принаймні, 15 ампер.
- Заміняйте вставку столу при зносі.
- Використовуйте тільки пильні диски, рекомендовані виробником.
- При різанні підключайте пилу до пилососа або іншого пристрою, що збирає пил.
- Будьте обережні під час вирізання пазів або канавок
- **ВИКОНАТИ-**Упевніться, що диск обертається у правильному напрямі, а зуби в нижній частині диска спрямовані до задньої частини торцюво-усовочної пили.
- **ВИКОНАТИ-**Перед виконанням будь-яких операцій перевірте затяжку фіксуючих ручок.
- **ВИКОНАТИ-**Перевірте чистоту шайб диска та затискачів, а також щоб стопорні кільця білі притиснуті до диска сторонами з виміками. Добре затягуйте гвинт шпінделя.
- **ВИКОНАТИ-**Працуйте тільки з гострим диском.
- **ВИКОНАТИ-**Вентиляційні щілини двигуна повинні бути вільними від стружки та забруднень.
- **ВИКОНАТИ-**Працуйте тільки з захисними кожухами.
- **ВИКОНАТИ-**НЕ ставте руки на траєкторію руху пильного диска.
- **ВИКОНАТИ-**Перед обслуговуванням або регулюванням вимкніть живлення, витягніть вилку з розетки і дочекайтеся зупинки диска.
- **ВИКОНАТИ-**Використовуйте додаткові підставки для довгих деталей.
- **ВИКОНАТИ-**Використовуйте тільки диски діаметром 25,4 мм (10").
- Не використовуйте деформовані або пошкоджені диски.
- **НЕ** намагайтеся використовувати інструмент в мережах з іншою напругою, ніж вказано на паспортній таблиці.
- **НЕ** виконуйте роботу, якщо не всі ручки затягнуті.
- **НЕ** використовуйте диски більшого або меншого діаметру, ніж вказано у паспорті виробу.

- НЕ заклинюйте вентилятор для фіксації вала двигуна.
- НЕ тисніть на інструмент для прискорення різання. (Зупинка або уповільнення роботи двигуна може призвести до тяжких наслідків. Дайте двигуну вийти на штатний режим роботи перед початком різання.)
- НЕ намагайтеся різати залізо та його сплави, а також будматеріали.
- НЕ використовуйте абразивні круги. Жар та абразивні частки від різання призведуть до пошкодження пили.
- НЕ дозволяйте будь-кому знаходитися позаду пили.
- НЕ змащуйте диск під час роботи обладнання.
- НЕ розміщуйте руки поблизу диска, коли пила підключена до мережі.
- НЕ використовуйте диски з робочою швидкістю менше 5500 об/хв.
- НЕ намагайтеся різати малі деталі (коли рука ближче ніж в 150 мм від диска) без фіксації струбцинами
- НЕ використовуйте пилу без захисних кожухів.
- НЕ виконуйте жодних операцій на вазі.
- НЕ намагайтеся дістати руками щось за пильним диском.
- НЕ розташовуйте руки ближче, ніж за 150 мм від пильного диска.
- НЕ намагайтеся дістати щось руками з-під диска, якщо пила не вимкнена та не від'єднана від мережі. Пильний диск виходить з нижньої сторони стола пили.
- НЕ прибирайте рук від пили або деталі, а також не підіймайте важіль до повної зупинки диска.
- НЕ використовуйте пилу без облицювання лінії різання або при ширині щілини більше 3/8".
- НЕ переносьте пилу за подовжувач або інші частини, не призначені для цього.



**ОБЕРЕЖНО:** Деякі сорти дерева містять антисептики, такі як міднохромовий арсенат (ССА), які можуть бути токсичними. При різанні таких матеріалів вживайте додаткових заходів з уникнення вдихання випарів та контакту зі шкірою.



**ОБЕРЕЖНО:** Використання даного інструменту може призвести до виникнення пилу, який вміщує хімічні сполуки, що викликають рак, дефекти розвитку плоду або інший негативний вплив на репродуктивну систему.

Використовуйте належні засоби захисту органів дихання.



**ОБЕРЕЖНО:** Не під'єднуйте обладнання до електромережі до тих пір, поки не прочитаєте та не зрозумієте увесь обсяг інструкції.

**Задля Вашої зручності та безпеки, на Вашій пилці розміщено наступні попереджувачі наклейки.**

#### НА КОРПУСІ ДВИГУНА:

**ОБЕРЕЖНО!** ЗАДЛЯ ВАШОЇ БЕЗПЕКИ, ПРОЧИТАЙТЕ ІНСТРУКЦІЮ З ВИКОРИСТАННЯ ПЕРЕД ВИКОРИСТАННЯМ ПИЛКИ. ПІД ЧАС ТЕХНІЧНОГО ОБСЛУГОВУВАННЯ, ВИКОРИСТОВУЙТЕ ТІЛЬКИ ОРИГІНАЛЬНІ ЗАПАСНІ ЧАСТИНИ. ЗАВЖДИ КОРИСТУЙТЕСЯ ЗАСОБАМИ ЗАХИСТУ ОРГАНІВ ЗОРУ.

#### НА НАПРАВЛЯЮЧИХ ЛІНІЙКАХ:

ДЕТАЛІ МАЛОГО РОЗМІРУ ПЕРЕД РІЗАННЯМ ПОТРІБНО ЗАФІКСУВАТИ. ДИВ. КЕРІВНИЦТВО.

#### НА ЗАХИСНОМУ КОЖУСІ:

НЕБЕЗПЕЧНО - НЕ НАБЛИЖАЙТЕСЯ ДО ДИСКА.

**НА ФІКСУЮЧІЙ ПЛАСТИНІ ЗАХИСНОГО КОЖУХА:**  
"ПЕРЕД ВИКОРИСТАННЯМ МІЦНО ЗАКРІПІТЬ КРОНШТЕЙН ОБОМА ГВИНТАМИ."

#### НА СТОЛІ: (В 2 МІСЦЯХ)



ЗАВЖДИ ЗАТЯГУЙТЕ РУЧКИ РЕГУЛЮВАННЯ ПЕРЕД ВИКОРИСТАННЯМ. ТРИМАЙТЕ РУКИ У 150 ММ ВІД ПИЛЬНОГО ДИСКУ ПИЛИ. НЕ ВИКОНУЙТЕ ЖОДНИХ ОПЕРАЦІЙ, УДЕРЖУЮЧІ РУКАМИ. НЕ ПЕРЕТІНАЙТЕ РУКАМИ ТРАЕКТОРІЮ РУХУ ДИСКА. ДУМАЙТЕ! ВИ МОЖЕТЕ ЗАЛОБИТИ НЕЩАСНИМ ВИПАДКАМ. НЕ ВИКОРИСТОВУЙТЕ ПИЛКУ БЕЗ ЗАХИСНИХ КОЖУХІВ. НЕ ТЯГНІТЬСЯ РУКАМИ ДО ПИЛЬНОГО ДИСКА. ЗАВЖДИ КОРИСТУЙТЕСЯ ЗАСОБАМИ ЗАХИСТУ ОРГАНІВ ЗОРУ. ПЕРЕД ОБСЛУГОВУВАННЯМ, РЕГУЛЮВАННЯМ ІНСТРУМЕНТА АБО ПЕРЕМІЩЕННЯМ РУК ВИКНІТЬ ЖИВЛЕННЯ ТА ДОЧЕКАЙТЕСЯ ЗУПИНКИ ДИСКА.

#### Електроживлення.

Упевніться в тому, що Ваше джерело живлення відповідає маркуванню на паспортній таблиці. Падіння напруги на 10 або більше відсотків призведе до зниження потужності та перегріву. Увесь інструмент В & D тестується на заводі. Якщо інструмент не працює, перевірте джерело живлення.

## Ознайомлення з інструментом

Помістіть пилу на рівну горизонтальну поверхню, наприклад на верстат або робочий стіл. Вивчіть малюнки 1 та 2 і прочитайте опис деталей та вузлів для ознайомлення з будовою пили та її складовими частинами. Наступний розділ охоплює налаштування і буде посилатися на частини пили, тому Ви повинні знати, де вони знаходяться. Після назви деталі йде її номер на малюнку. Наприклад, Чека блокування (10). Несильно натисніть на ручку управління і витягніть чеку блокування (10), як вказано на Мал. 3. Поступово зніміть тиск і дозволять важелю піднятися на всю висоту. Чека блокування використовується для перенесення пили з одного місця на інше. Для перенесення використовуйте ручку управління (1) або виріз для руки (11), які показані на Мал. 2. Перед переведенням пили у транспортне положення від'єднайте її від електромережі.

## Технічні характеристики

### Продуктивність різання

кут повороту 47° вліво та вліво

кут нахилу 47° вліво

макс. висота деталі 3-1/2", макс. ширина деталі 5-1/2" при куті повороту 0°

макс. висота деталі 3-1/2", макс. ширина деталі 4-1/8" при куті повороту 45°

макс. висота деталі 2-1/2", макс. ширина деталі 5-1/2" при куті нахилу 45°

### Встановлення на верстаті

Отвори для кріплення на верстаті (8) знаходяться у всіх чотирьох ніжках для полегшення встановлення на верстат, як показано на Мал. 1. (Для різних розмірів гвинтів передбачено отвори двох різних розмірів. Використовуйте будь-який з отворів, не обов'язково використовувати обидва.) Завжди встановлюйте вашу пилу міцно для запобігання зміщенню. Для підвищення мобільності, можна пригвинтити пилу до листа фанери 1/2" або більше мм завтовшки, який потім можна прикручувати струбцинами до верстата або переносити на інші робочі місця.

**ПРИМІТКА:** Якщо ви вирішили встановити вашу пилку на лист фанери, зверніть увагу на те щоб гвинти не виступали з нижньої сторони листа. Лист фанери повинен щільно прилягати до робочої поверхні. При закріпленні пили струбцинами до будь-якої робочої поверхні, закріплюйте струбцини тільки за ті місця, де знаходяться отвори для гвинтів. Закріплення струбцинами в інших місцях заважатиме належній роботі пили.



**ОБЕРЕЖНО:** Для запобігання заклинювання та неточному різанню, переконайтесь в тому, що поверхня, на яку ви її встановили, не викривлена і не має нерівностей. Якщо пила хитається на поверхні, підкладіть під одну ніжку шматок

матеріалу так, щоб вона стала непохитно на поверхні.

### Встановлення нового пильного диска (ВИМКНІТЬ ПИЛКУ З МЕРЕЖІ)

**НЕ ВИКОРИСТОВУЙТЕ** диски для різання залізвмісних сплавів або будматеріалів

- Ослабте болт на центральній кришці проти годинникової стрілки за допомогою накидного ключа.
- Підніміть захисний кожух та центральну кришку.
- Натисніть на кнопку блокування шпінделя.
- Ослабте болт за годинниковою стрілкою за допомогою накидного ключа, потім зніміть фланець.
- Встановіть пильний диск на шпindel. Упевніться в тому, що стрілка на поверхні пильного диска вказує в тому ж напрямі, що й стрілка на кожусі.

**Примітка:** Внутрішня пластина шпінделя призначена для використання з дисками, отвір яких має діаметр 25,4 мм та 16 мм. Ці значення виштампувані на ній. При встановленні, зверніть увагу на те, щоб діаметр внутрішньої пластини повинен співпадати з діаметром пильного диску.

- Встановіть фланець та болт.
- Натисніть клавішу блокування шпінделя і затягніть болт проти годинникової стрілки, потім затягніть болт за годинниковою стрілкою для закріплення центральної кришки.

**Примітка:** Для встановлення та зняття пильного диска використовуйте тільки той ключ, що йде в комплекті з пилою. Для зняття пильного диска, зніміть захисний кожух та центральну кришку. Ослабте болт за допомогою накидного ключа і зніміть болт, фланець та пильний диск.

**НІКЛИ НЕ НАТИСКАЙТЕ КНОПКУ БЛОКУВАННЯ ШПІНДЕЛЯ, КОЛИ ДИСК ОБЕРТАЄТЬСЯ.**

- Після встановлення пильного диска, притримайте кронштейн захисного кожуха та затягніть гвинт кріплення захисного кожуха. Якщо цього не зробити, пил'а буде серйозно пошкоджена.

### Складання та налаштування пили

**ВІД'ЄДНАЙТЕ ПИЛКУ ВІД ЕЛЕКТРОМЕРЕЖІ ПЕРЕД ТИМ, ЯК СКЛАДАТИ ЇЇ.**

### Приєднайте руку фіксації кута повороту

Вийміть ручку фіксації кута повороту (4) з пластикового пакету та обережно просуньте її крізь кронштейн у передній частині пили.

**Встановлення мішка для збору пилу**

До комплекту пили входить мішок для пилу з застібною-блискавкою. Натягніть горловину мішка на патрубок для відводу пилу (9).

**ПРИМІТКА:** Також пилу можна використовувати з пилососом, шланг якого приєднується до патрубка.

**Налаштування**

**ВІД'ЄДНАЙТЕ ПИЛКУ ВІД ЕЛЕКТРОМЕРЕЖІ ПЕРЕД ТИМ, ЯК ЇЇ НАЛАШТУВАТИ**

**ПРИМІТКА:** Ваша пила повністю та точно налаштована на заводі під час виготовлення. Якщо через транспортування або з інших причин Вам знадобилося налаштувати пилу, користуйтеся інструкціями нижче.

**Регулювання шкали кута повороту пили**

Розмістіть кутник між направляючою лінійкою та диском, як вказано на Мал.4. (Не доторкайтесь кутником до зубів диска. Це призведе до втрати точності у вимірах.) Ослабте ручку фіксації кута повороту (4), як показано на Мал. 5 і поверніть ручку повороту пили, поки заскочка повороту пилки (5) не зафіксується у положенні 0. Не зтягуйте ручку фіксації кута повороту пили. Якщо пильний диск не є перпендикулярним до направляючої лінійки, ослабте два гвинти, які кріплять ручку до основи (показано на Мал. 6), і рухайте важіль вліво або вправо, поки диск не стане перпендикулярним до направляючої лінійки, згідно з кутником. Затягніть два гвинти. В цей момент не зважайте на показання шкали.

**Робота захисного кожуха та видимість**

Захисний кожух вашої пили автоматично підіймається при опусканні важеля та опускається на диск, коли важіль підіймається. Кожух можна підіймати вручну при заміні пильних дисків, а також для їх огляду. **НІКОЛИ НЕ ПІДІЙМАЙТЕ КОЖУХ ВРУЧНУ ПРИ УВІМКНЕНІЙ ПИЛЦІ.**

**ПРИМІТКА:** Деякі види різів потребують підняття кожуха. Для цього, покладіть великий палець на верхню частину кожуха і здвиньте його вгору так, щоб він не чіплявся за деталь. Не прив'язуйте кожух або іншим чином перешкоджайте його нормальній роботі.

**Експлуатація**

Під'єднайте пилу до будь-якого джерела живлення. Напруга вказана на паспортній табличці. Упевніться в тому, що кабель живлення не заважає Вам працювати.

**Вимикач**

Для вмикання пили, натисніть на вимикач (16). Для вимикання пили, відпустіть вимикач. Вимикач не фіксується у положенні "Увімкнено".

**Положення тіла та рук (див. Мал. 7)**

Різання виконуватиметься легше, точніше та безпечніше при збереженні правильного положення рук та тіла. Не ставте руки біля зони різання. Ставте руки не ближче, ніж 150 мм від диска. Добре притискайте деталь до столу і направляючої лінійки під час різання. Не переставляйте руки доти, доки не відпустите вимикач, та диск не зупиниться. **ЗАВЖДИ ВИКОНУЙТЕ ПРОБНІ РІЗИ (ПРИ ВИМКНЕНОМУ ЖИВЛЕННІ) ДЛЯ ПЕРЕВІРКИ ТРАЕКТОРІЇ РУХУ ДИСКА. НЕ ПЕРЕХРЕЩУЙТЕ РУКИ, ЯК ПОКАЗАНО НА МАЛ. 7.**

**Різання вашою пилою**

**ПРИМІТКА:** Хоча ця пила може різати дерево та багато кольорових металів, ми обмежимо наш опис тільки різанням дерева. Ці вказівки підходять і для інших матеріалів. **НЕ РІЖТЕ ЗА ДОПОМОГОЮ ЦЬОЇ ПИЛИ ЧОРНИЙ МЕТАЛ (ЗАЛІЗО ТА СТАЛЬ) І ЦЕГЛУ/КАМІНЬ.** Не використовуйте абразивні круги для різання.

**Поперечні різі**

**ПРИМІТКА:** Різання декількох заготовок не рекомендується, але може бути виконано безпечно, якщо кожна заготовка буде надійно утримуватись між столом і направляючою лінійкою.

Поперечні різі виконуються, розрізаючи дерево поперек волокон під будь-яким кутом. Прямий поперечний різ виконується при положенні плеча повороту на позначці 0 градусів. Встановіть плече повороту на позначку 0, тримайте дерево на столі і щільно притисніть його до направляючої лінійки. Увімкніть пилу, затиснувши курковий перемикач. Коли пила набере робочу швидкість (близько 1 секунди) плавно і повільно опустіть плече, щоб виконати різання деревини. Дозвольте диску опуститись до упору, перш ніж підняти рукоятку.

Косі різі з поворотом столу виконуються під деяким відмінним від 0 кутом повороту плеча. Найчастіше цей кут складає 45 градусів, щоб виконувати з'єднання під прямим кутом, але може бути будь-яким з діапазону від 0 до 47 градусів вліво або вправо. Після вибору бажаного кута повороту столу не забудьте зтягнути ручку фіксатора повороту (4). Виконайте різ, як описано вище.

**Розрізи з нахилом пили**

Розріз з нахилом пили - це поперечний розріз, при якому пильний диск знаходиться під деяким кутом до поверхні заготовки. Для установки кута нахилу відпустіть ручку фіксатора нахилу (17) і перемищайте диск вліво для установки бажаного кута. Після установки бажаного кута нахилу надійно зтягніть ручку фіксатора нахилу. Диск може мати нахил до 45 градусів вліво. При цьому стіл може бути повернутий на кут від 0 до 47 градусів вліво або вправо.

## Якість різу

Плавність будь-якого різу залежить від багатьох факторів. На якість різу впливає матеріал, який ріжуть, тип диску, гострота диску і швидкість виконання різу.

Коли для виконання формовки та інших точних робіт необхідні гладкі розрізи, досягти бажаного результату можна, використовуючи гостри (60 зубів з твердосплавної ріжучої сталі) диск і низьку швидкість різання. Переконайтеся в тому, що матеріал не ковзає під час різання і надійно затисніть його. Завжди опускайте диск до упору, перш ніж підняти рукоятку.

Якщо невеличкі волокна дерева все ж відокремлюються від заготовки, прикріпіть ізоляційну стрічку на місці, де буде виконуватися розріз. Виконайте розріз через стрічку і після цього обережно зніміть її.

Тримайте обидві ноги на підлозі і зберігайте необхідний баланс. При русі плеча повороту столу вліво або вправо переміщайтеся в його бік і злегка переміщайтеся в бік пильного диску пили. Дивіться крізь вентиляційні отвори в захисному пристосуванні для відстеження лінії розрізу, зазначеної олівцем

## Кріплення заготовки

### Вимкніть пилу і відімкніть її від електромережі

Якщо не вдається безпечно закріпити заготовку на столі і біля упору вручну (наприклад, через її нестандартну форму, ін.), або в тому випадку, якщо рука знаходиться на небезпечній відстані від диску (менше 6") використовуйте затискачі або лещата.

Для певних розмірів і форм заготовок можуть підійти інші зручні затискачі, наприклад, пружини, пластини або С-подібні затискачі. Ретельно підбирайте і встановлюйте затискачі, а також виконуйте пробний запуск перед тим, як приступити до різання.

## Закріплення довгих заготовок

### Вимкніть пилу і відімкніть її від електромережі

**ЗАВЖДИ ЗАКРІПЛЮЙТЕ ДОВГІ ЗАГОТОВКИ ЩОБ** досягти найкращого результату, використовуйте додаткову робочу плиту для збільшення ширини столу для пили. Щоб запобігти падінню кінців довгих заготовок, закріплюйте їх за допомогою відповідних пристосувань таких, як пильні козли та ін.

## Вирізання рамок для картин та інших чотиристоронніх виробів

Щоб краще зрозуміти, як виконати описані нижче дії, рекомендується «відчути» пилу, виготовивши кілька простих виробів з відходів. Ця пила - ідеальний інструмент для виконання різів під кутом, на зразок зображеного на Рисунок 8 з'єднання під кутом 90 градусів, складеного з двох дощок, зрізаних під кутом 45

градусів. Для виконання цього типу з'єднання встановіть плечо повороту на позначку 45 градусів. Заготовка розміщується широкою плоскою стороною до столу, а вузькою кромкою до направляючої лінійки.

При зміні кількості сторін виробу змінюються також і кути повороту. У розташованій нижче таблиці вказані потрібні кути повороту для виробів різної форми.

(Дані таблиці наведені для сторін однакової довжини). Для створення виробів, форма яких не зазначена в таблиці, використовуйте наступну формулу. Кут повороту можна знайти, якщо розділити кут величиною 180 градусів на кількість сторін.

- Приклади -	
Кільк. сторін	Кут повороту
4	45°
5	36°
6	30°
7	25.7°
8	22.5°
9	20°
10	18°

## Обрізка торців

Обрізка торця - це різ, що виконується з урахуванням кута різу і, в той же самий час час, кута фаски. Цей вид різу використовується для виготовлення рамок або коробок зі скошеними сторонами, як показано на малюнку 8.

**ПРИМІТКА:** Якщо кут різання варіюється залежно від розрізу, переконайтеся, що ручка фіксатора нахилу диска (10) та ручка фіксатора повороту (4) надійно затягнуті. Ці фіксатори повинні бути затягнуті після зміни кута нахилу або повороту.

## Відрізання багетів

Для того, щоб правильно виконати підгонку, кінці багета повинні бути скошені з високою точністю. Дві плоскі поверхні на даному фрагменті багета скошені таким чином, що разом утворюють кут 90 градусів. У більшості, але не у всіх багетів верхній задній кут (сегмент, який прилягає до стелі) дорівнює 52 градусам, а нижній задній кут (частина, яка прилягає до стіни) дорівнює 38 градусам.

Пробна операція на чорновому матеріалі є надзвичайно важливою! Помістіть нижню сторону (бік, яка прилягає до стіни) до НАПРАВЛЯЮЧОЇ ЛІНІЙКИ

ТОРЦОВО-УСОВОЧНОЇ ПИЛИ. Помістіть верхню (частина, яка прилягає до стелі) до столу пили і направляючої лінійки для багета. Інструкції по відрізанню БАГЕТУ між направляючою лінійкою і СТОЛОМ пили для всіх різів:

1. Розмістіть багет таким чином, що багет (частина, яка прилягає до стіни при установці) була притиснута до направляючої лінійки, а верхня частина багета спиралася на стіл пили.
2. Кутові площини на задній частині багета повинні спиратися під прямим кутом на направляючу лінійку і стіл пили.

### ВНУТРІШНІЙ КУТ:

Ліва сторона

1. Правий скос під кутом в 45 °
2. Збережіть праву сторону різу

Права сторона

1. Лівий скос під кутом в 45 °
2. Збережіть ліву сторону різу

### ЗОВНІШНІЙ КУТ:

Ліва сторона

1. Лівий скос під кутом в 45 °
- Збережіть праву сторону різу

Права сторона

1. Правий скос під кутом в 45 °
2. Збережіть ліву сторону різу

**ЗАВЖДИ РОБІТЬ ПРОБНИ ПРОГОНИ, ЩОБ ПЕРЕВІРИТИ ЗАЗОР І ПРАВИЛЬНІСТЬ РІЗІВ.**

### Спеціальні різі

**НІКОЛИ НЕ РОБІТЬ БУДЬ-ЯКІ РІЗИ, ЯКЩО ЦЕЙ МАТЕРІАЛ НЕ ЗАКРІПЛЕНИЙ НА СТОЛІ І НЕ ПРИТИСНУТ ДО НАПРАВЛЯЮЧОЇ ЛІНІЙКИ.**

### Різка алюмінію (Пильне полотно з твердосплавними насадками)

Алюмінієві профілі, такі як ті, які використовуються при виготовленні алюмінієвих екранів і віконниць можуть бути легко розрізані пилою з використанням належного

полотна, призначеного для кольорових металів. Розташуйте матеріал так, що ви здійснювали різання найбільш тонкого поперечного перерізу, як показано на малюнку 9.

Рисунок 10 ілюструє правильний спосіб різання цих профілів. При різанні алюмінію використовуйте воскову мастило таку, як Stick Wax № 140 від Johnson. До різання нанесіть віск безпосередньо на пильний диск. Ніколи не наносите віск на рухомий диск.

Віск, який доступний в більшості господарських магазинів і в оптових постачальників, забезпечує належне змащування і запобігає налипанню обрізків до диска.

Переконайтеся, що ви надійно закріпили заготовку. Для деяких заготовок, через їх розмір, форму або обробки поверхні, може знадобитися використання затискачу, шаблону або пристосування, щоб запобігти руху під час різання.

### Вигнутий матеріал

При різанні вигнутого матеріалу завжди позиціонуйте його, як показано на малюнку 11, і ніколи не так, як показано на малюнку 12. Неправильне розташування матеріалу призведе затискання диску до завершення виконання розрізу.

### Різка пластикових труб і матеріалів круглого перетину

Пластикові труби можуть бути легко розрізані пилою. Це має бути подібно дереву і затискається або міцно утримується у направляючої лінійки, щоб запобігти його зрушенню, зокрема, при виконанні куткових різів.

### Обслуговування

(ВИКОНУВАТИ ВСІ ОПЕРАЦІЇ З ТЕХНІЧНОГО ОБСЛУГОВУВАННЯ ТОРЦОВО-УСОВОЧНОЇ ПИЛИ, ЯКЩО ВОНА ВИМКНУТА З РОЗЕТКИ.)

1. Усі підшипники змащені. Вони змащуються самі і не потребують подальшому обслуговування.
2. Періодично очищайте від пилу і деревної тріски простір навколо і ПІД основою і поворотним столом. Незважаючи на існування щілин, через які проходить сміття, відбувається накопичення деякої кількості пилу.
3. Щітки створені, щоб забезпечити вам кілька років використання. Якщо вони коли-небудь знадобиться заміна дотримуйтесь інструкцій в цьому керівництві або поверніть інструмент в найближчий сервісний центр для ремонту.

**Важливо**

Щоб гарантувати БЕЗПЕКУ і НАДІЙНІСТЬ продукції, ремонт, технічне обслуговування і регулювання (включаючи огляд і заміну щітки) повинні виконуватися авторизованими сервісними центрами або іншим кваліфікованим обслуговуючим персоналом завжди з використанням ідентичних запасних частин.

**Керівництво з виявлення та усунення несправностей**

ПЕРЕКОНАЙТЕСЯ, ЩО ВИ ВИКОНУВАТИ ПРАВИЛА ТЕХНІКИ БЕЗПЕКИ ТА ІНСТРУКЦІЇ

НЕСПРАВНІСТЬ! ПИЛА НЕ ЗАПУСКАЄТЬСЯ	
У ЧОМУ СПРАВА?	ЩО РОБИТИ...
1. Пила не підключена до розетки	1. Встроміть штепсель пили в розетку
2. Перегорілий запобіжник або ланцюг	2. Замініть запобіжник або скиньте автомат захисту ланцюга
3. Пошкоджений шнур електроживлення	3. Виконайте заміну шнура в авторизованому сервісному центрі
4. Зношені щітки	4. Дивіться розділ "Щітки" в цьому керівництві.

НЕСПРАВНІСТЬ! НЕСПРАВНІСТЬ! ПИЛА ВИКОНУЄ РІЗАННЯ НЕЗАДОВІЛЬНО	
У ЧОМУ СПРАВА?	ЩО РОБИТИ...
1. Тупий диск	1. Замініть диск
2. Диск змонтований у зворотному напрямку	2. Переверніть диск
3. Протріть диск скипидаром грубої вовняною тканиною і сталеву мочалкою або побутовим засобом для чищення печі	3. Видаліть диск
4. Встановлено невідповідний диск	4. Замініть диск

НЕСПРАВНІСТЬ! ДИСК НЕ РОЗГАНЯЄТЬСЯ	
У ЧОМУ СПРАВА?	ЩО РОБИТИ...
1. Подовжувач занадто тонкий	1. Замініть адекватним або більшого перетину
2. Низький струм в будинку	2. Зв'яжіться з вашої електричної компанією

НЕСПРАВНІСТЬ! ОБЛАДНАННЯ ЗАНАДТО ВІБРУЄ	
У ЧОМУ СПРАВА?	ЩО РОБИТИ...
1. Диск закріплений не надійно	1. Затягніть всі кріпильні деталі
2. Стоїть чи перебуває на нерівній підлозі	2. Перемістіть на рівну поверхню
3. Пильний диск пошкоджений	3. Замініть диск

НЕСПРАВНІСТЬ! РІЗИ ПІД НАХИЛОМ ВИКОНУЮТЬСЯ НЕ ТОЧНО	
У ЧОМУ СПРАВА?	ЩО РОБИТИ...
1. Не відрегульована похила лінійка	1. Перевірте і відрегулюйте належним чином
2. Диск не отрегульовано по відношенню до направляючої лінійки	2. Перевірте і відрегулюйте
3. Заготовка рухається	3. Притисніть заготовку до направляючої лінійки або наклейте мелкозернистий наждачний папір на направляючу лінійку гумовим клеєм

НЕСПРАВНІСТЬ! ДИСК ЗАТИСКАЄ МАТЕРІАЛ	
У ЧОМУ СПРАВА?	ЩО РОБИТИ...
1. Різання вигнутого матеріалу	1. Розмістіть вигнутий матеріал як показано на рисунку 11

**Технічні характеристики**

STSM1510		
ПОТУЖНІСТЬ	Вт	1500
ЧИСЛО ОБЕРТІВ НА ХОЛОСТОМУ ХОДУ	/хв.	5500
МАКС. ДІАМЕТР	мм	140x70
Вага	КГ	12,5



## Інформація про обслуговування

Стенлі пропонує масштабну мережу власних і авторизованих сервісних центрів по всій Азії. Всі сервісні центри Стенлі укомплектовані навченим персоналом, щоб надати клієнтам ефективний і надійний сервіс електроінструменту. Якщо вам необхідна технічна консультація, ремонт або заміна оригінальних запасних частин, зв'яжіться з найближчим підрозділом Stanley.

### ПРИМІТКА:

- Політика компанії Stanley полягає в безперервному вдосконаленні нашої продукції і, таким чином, ми залишаємо за собою право змінювати характеристики продукції без попереднього повідомлення.
- Стандартне обладнання і насадки можуть варіюватися залежно від країни.
- Характеристики продукції можуть варіюватися залежно від країни.
- Повний асортимент продукції може бути недоступний у всіх країнах. Зв'яжіться з вашим місцевим дилером Stanley щодо наявності всього асортименту.

## Захист навколишнього середовища



Роздільний збір. Цей продукт не повинен утилізуватися разом зі звичайними побутовими відходами.

Якщо в один прекрасний день ви приймете рішення, що ваш продукт Stanley потребує заміни або якщо ви не будете використовувати його в подальшому, не викидайте його разом з побутовими відходами. Забезпечте доступність цього виробу для роздільного збору сміття.



Роздільний збір використаних виробів та упаковки дозволяє їх переробку та повторне використання. Повторне використання перероблених матеріалів допомагає захистити навколишнє середовище від забруднення та зменшує потребу в сировині.

Міське законодавство може передбачати збір старих електроінструментів окремо від побутового сміття на муніципальних звалищах відходів або в магазині, коли ви купуєте новий продукт. Stanley забезпечує можливість збору та утилізації продукції Stanley по закінченню їх терміну служби. Для того щоб скористатися цією послугою, ви можете здати ваш виріб в офіційний сервісний центр, який збирає їх за нашим дорученням.

Ви можете дізнатися про місцезнаходження вашого найближчого авторизованого сервісного звернувшись в місцевий офіс Stanley за адресою, вказаною в цьому керівництві. Крім того, список авторизованих сервісних центрів Stanley і повну інформацію про наше післяпродажне обслуговування і контакти ви можете знайти в Інтернеті за адресою: [www.2helpU.com](http://www.2helpU.com)

## Два рік повної гарантії

Якщо ваш продукт STANLEY виходить з ладу із-за дефектних матеріалів або виготовлення впродовж 24 місяців з дати купівлі, STANLEY Europe гарантує заміну усіх несправних деталей безкоштовно або - на власний розсуд - заміну продукту безкоштовно за умови, що:

- Продукт використовувався правильно, його експлуатація проводилася строго відповідно до інструкції з експлуатації.
- Продукт піддавався звичайному зносу;
- Ремонт не проводився сторонніми особами;
- Представлені документи, що підтверджують купівлю.
- Продукт STANLEY повертається в повному комплекті з усіма оригінальними компонентами

Якщо ви хочете зробити заяву, зв'яжіться з продавцем або з'ясуйте місце знаходження вашого найближчого авторизованого сервісного агента Stanley в каталозі Stanley або зверніться в місцеве представництво Stanley за адресою, вказаною в цьому посібнику. Список авторизованих сервісних агентів Stanley і повну інформацію про наше післяпродажне обслуговування можна знайти в Інтернеті за адресою:  
[www.stanleytools.com](http://www.stanleytools.com)

**STANLEY**

## Гарантійні умови

## Шановний покупець!

1. Вітаємо Вас з покупкою високоякісного виробу STANLEY і висловлюємо вдячність за Ваш вибір.
2. При покупці виробу вимагайте перевірки його комплекtnості і справності у Вашій присутності, інструкцію з експлуатації та заповнений гарантійний талон українською мовою

В гарантійному талоні повинні бути внесені: модель, дата продажу, серійний номер, дата виробництва інструменту; назва, печатка і підпис торгової організації. За відсутності у Вас правильно заповненого гарантійного талону, а також при невідповідності зазначених у ньому даних ми будемо змушені відхилити Ваші претензії щодо якості даного виробу.

3. Щоб уникнути непорозумінь, переконливо просимо Вас перед початком роботи з виробом уважно ознайомитися з інструкцією з його експлуатації. Правовою основою справжніх гарантійних умов є чинне Законодавство. Гарантійний термін на даний виріб складає 24 місяці і обчислюється з дня продажу. У разі усунення недоліків виробу, гарантійний строк продовжується на період його перебування в ремонті. Термін служби виробу становить 5 років з дня продажу.
4. У разі виникнення будь-яких проблем у процесі експлуатації виробу рекомендуємо Вам звертатися тільки в уповноважені сервісні центри STANLEY, адреси та телефони яких Ви зможете знайти в гарантійному талоні, на сайті [www.2helpU.com](http://www.2helpU.com) або дізнатися в магазині. Наші сервісні станції - це не тільки кваліфікований ремонт, але і широкий асортимент запчастин і аксесуарів.
5. Виробник рекомендує проводити періодичну перевірку і технічне обслуговування виробу в уповноважених сервісних центрах.
6. Наші гарантійні зобов'язання поширюються тільки на несправності, виявлені протягом гарантійного терміну і викликані дефектами виробництва та \ або матеріалів.
7. Гарантійні умови не поширюються на несправності виробу, що виникли в результаті:
  - 7.1 Недотримання користувачем приписів інструкції з експлуатації виробу, застосування виробу не за призначенням, неправильного зберігання, використання приладдя, витратних матеріалів і запчастин, що не передбачені виробником.
  - 7.2 Механічного пошкодження (відколи, тріщини і руйнування) внутрішніх і зовнішніх деталей виробу, основних і допоміжних рукояток, мережевого кабелю, що викликані зовнішнім ударним або будь-яким іншим впливом

- 7.3 Потрапляння у вентиляційні отвори та проникнення всередину виробу сторонніх предметів, матеріалів або речовин, що не є відходами, які супроводжують застосування виробу за призначенням, такими як: стружка, тирса, пісок, та ін.
- 7.4 Впливу на виріб несприятливих атмосферних і інших зовнішніх факторів, таких як дощ, сніг, підвищена вологість, нагрівання, агресивні середовища, невідповідність параметрів електромережі, що зазначені на інструменті.
- 7.5 Стихійного лиха. Пошкодження або втрати виробу, що пов'язані з непередбаченими лихами, стихійними явищами, у тому числі внаслідок дії непереборної сили (пожежа, блискавка, потоп і інші природні явища), а також внаслідок перепадів напруги в електромережі та іншими причинами, які знаходяться поза контролем виробника.
8. Гарантійні умови не поширюються:
  - 8.1 На інструменти, що піддавалися розкриттю, ремонту або модифікації поза уповноваженим сервісним центром.
  - 8.2 На деталі, вузли та матеріали, що мають сліди природного зносу, такі як: приводні ремені і колеса, вугільні щітки, мастило, підшипники, зубчасті зчеплення редукторів, гумові ущільнення, сальники, направляючі ролики, муфти, вимикачі, бойки, штовхачі, стволи тощо.
  - 8.3 На змінні частини: патрони, цанги, затискні гайки і фланці, фільтри, акумуляторні батареї, ножі, шліфувальні підшви, ланцюги, зірочки, пильні шини, захисні кожухи, пилки, абразиви, пильні і абразивні диски, фрези, свердла, бури тощо
  - 8.4 На несправності, що виникли в результаті перевантаження інструменту (як механічного, так і електричного), що спричинили вихід з ладу одночасно двох і більше деталей і вузлів, таких як: ротора і статора, обох обмоток статора, веденої і ведучої шестерень редуктора або інших вузлів і деталей. До безумовних ознак перевантаження виробу відносяться, крім інших: поява кольорів мінливості, деформація або оплавлення деталей і вузлів виробу, потемніння або обуглювання ізоляції проводів електродвигуна під впливом високої температури.



Виробник:  
"Stanley Black & Decker Deutschland GmbH" Black-&-Decker Str.40, D-65510 Idstein, Німеччина

## Names & Addresses for STANLEY Service Concessionaries - MIDDLE EAST & AFRICA

**ALGERIA:** Sarl Outillage Corporation, 08 Rue Med Boudiaf - Cheraga - Algiers, Algeria. Tel: (213-21) 375130, Fax: (213-21) 369667. **ANGOLA:** Angoferraria, Lda., Rua Robert Shields, No. 61, Luanda, Angola. Tel: 00244-222-395837 / 222-395034, Fax: 00244-222-394790. **AZERBAIJAN:** Royalton Holdings Ltd. 41 Khagani St. Apt. 47 AZ 1001, Baku. Tel: (994-12) 4935544, Fax: (994-12) 5980378. **BAHRAIN:** Kavalani & Sons W.L.L., P.O. Box 71, Sitra, Manama, Tel: (973) 17732888, Fax: (973) 17737379. Alfouz Services Co. W.L.L., P.O. Box 26562, Tubli, Manama. Tel: (973) 17783562, Fax: (973) 17783479. **EGYPT:** El Farab S.A.E., 15-Nabil El Wakkad Street, Dokki, Giza, Egypt. Tel: 00202-37603946 / 002-010-2582544, Fax: 00202-33352796. **ETHIOPIA:** Seif Tewfik Sherif, Arada Sub-City, Kebele 01/02, Global Insurance Building, 2nd Floor, Room 43, P.O. Box 2525, Addis Ababa, Ethiopia. Tel: (251-11) 1563968/ 1563969, Fax: (251-11) 1558009. **IRAQ:** Financial Links, Kazzaz Building Ararat Al-Hindia Block No: 629 Street: 31 Building No: 1 Baghdad - Iraq. Tel: 00964 (0)780 195 2223/ 00964 (0)781 3763044. Al Sard Co. for General Trading Ltd. Jbara Bldg. 3Flr, Al Rasheed St. Bagdad. Tel: (964) 18184102. Sakhar Group, Arrasat al-hindya Al Masbah, Baghdad. (964) 7400144446. **JORDAN:** Palestine Ind. Matl. (Bashiti Hardware), 93 King Abdullah 2nd Street. Opp. ELBA House, P.O. Box 3005, Amman 11953, Tel: (962-6) 5349098, Fax: (962-6) 5330731. **KENYA:** Dextron Tools Ltd., P.O. Box 20121-00200, Shariff House, Kimathi Street, Nairobi. Tel: (254-20) 6905000/ 2358021, Fax: (254-20) 6905111/ 6905112. **KUWAIT:** Al Omar Technical Co., P.O. Box 4062, 13041 Safat, Kuwait. Tel: (965) 24848595/ 24840039, Fax: (965) 24845652. Fawaz Al Zayani Establishment, P.O. Box 42426, Shop No. 18, Al Humaizi Commercial Complex, Khalifa Al Jassim, Shuwaikh, Kuwait. Tel: (965) 24828710, Fax: (965) 24828716. Fawaz Al Zayani Establishment, P.O. Box 42426, Shop No.18, Al Humaizi Commercial Complex, Khalifa Al Jassim, Shuwaikh, Kuwait. Tel: (965) 24828710, Fax: (965) 24828716. **LEBANON:** Est. Shaya & Azar S.A.R.L., Boulevard Jdeideh - Mar Takla - Bouchrieh P.O. Box 90545 Jdeideh.Beirut - Lebanon. Tel: 00961 1 872305 / 306 , Fax: 00961 1 872303. **LIBYA:** North Africa Trading ( El Ghoul Brothers), AlHilal Service Center Tawergha St. Misurata. Tel: 00218-091-3221408. **(Benghazi)** Sniydal st., Amr Ibn El-Aas Rd. Tel: (+218) 92 5771120. **(Tripoli)** Al Barniq Service Center, Mokhazin elskur st., ElFallah. Tel: (+218) 21 4808019. **(Misrata)** Al Hilal Service Center, Tawergha st. Tel: (+218) 51 2626743. **MAURITIUS:** Robert Le Marie Limited, Old Moka Road, Bell Village, P.O. Box 161, Port Louis. Tel: 00230-212 1865/ 212 2847, Fax: 00230-2080843. **MOROCCO:** Ets Louis Guillaud & Cie, 149, Quartier Industriel, Moulay Rachid, Casablanca, Postal Code 20450, Morocco. Tel: 00212-522729233, Fax: 00212-522729096. **NIGERIA:** Meridian Power Tools Ltd., Gr.Floor, #1 Alhaji Masha Rd, Next to Teslim Balogun Stadium, Near National Stadium Surulere, Lagos, Nigeria. Tel: 00234-1-7740431 / 7740410, Fax: 00234-1-7913798. **OMAN:** Al Jizzi Company LLC, P.O. Box 1704, PC 112 Ruwi, Oman. Tel: (968) 24832618/ 24835153, Fax: (968) 24831334/24836460. Al Hassan Technical & Construction Supplies Co. LLC, P.O. Box 1948, P.C. 112, Ruwi, Tel: (968) 24810575 / 24837054, Fax: (968) 24810287/ 24833080. Oman Hardware Co. LLC, P.O. Box 635, Ruwi Postal Code 112, Te. (968) 24815131, Fax: (968) 24816491. Khimji Ramdas, P.O. Box 19, Post Code 100, Ghalia, Muscat, Oman. Tel: (968) 24595906/ 907, Fax: (968) 24852752. Oman Marketing & Service Co. (Omasco), P.O. Box 2734, Behind Honda Showroom, Wattayah, Oman. Tel: (968) 24560232/ 24560255, Fax: (968) 24560993. Oman Marketing & Service Co. (Omasco), Al Ohi, Sohar, Oman. Tel: (968) 26846379, Fax: (968) 26846379. Oman Marketing & Service Co. (Omasco), Sanaya, Salalah, Oman. Tel: (968) 23212290, Fax: (968) 23210936. **PAKISTAN:** ZIT Co - Nasir & Bros., 2nd Floor, Qadri Center, Chokwal Dargan Railway Road, Lahore, Pakistan. Tel: 0092 42 37670839, Fax: 0092 42 37652989. Ammar Service & Spares, 60-Bank Arcade, Serai Road, Karachi, Pakistan. Tel: (92-21) 32426905, Fax: (92-21) 32427214. **QATAR:** Teyseer Industrial Supplies & Services Co. W.L.L, 55, Al Wakalat St. (Between St. 18 & 19) Salwa Industrial Area, P.O. Box 40523 Doha, Qatar. Tel: (974) 44581536, Fax: (974) 44682024. Shaheen Electrical Works & Trading Co. W.L.L, Gate 34, St. 44 Industrial Area P.O. Box 9756, Doha, Qatar. Tel: (974) 44600230 / 44600525, Fax: (974) 44601338. Al Mufthah Service Centre, Al Wakrah Road, P.O. Box 875, Doha, Qatar. Tel: (974) 44650880/ 44650110/ 44446868, Fax: (974) 44441415 / 44662599. **SAUDI ARABIA: (Al Bahr)** Mohamed Ahmed Bin Aff Est., P.O. Box 530, Yanbu, Al Bahr. Tel: (966-4) 3222626/ 3228867, Fax: (966-4) 3222210. **(Al Khobar)** Fawaz Ebrahim Al Zayani Trading Est., P.O. Box 76026, Al Khobar # 31952, Tel: (966-3) 8140914, Fax: (966-3) 8140824. MSS (Al-Mojil Supply & Services) P.O. Box 450, Jubail 31951, Opp. Gulf Bridge Library & Riyadh House. Tel: (966-3) 3612850/ 3624487/ 3621729, Fax: (966-3) 3623589/ 3620783. **(Dammam)** MSS (Al-Mojil Supply & Services), P.O. Box 450, Jubail 31951, Opp-Gulf Bridge Library & Riyadh House. Tel: (966-3) 3612850 / 3624487 / 3621729, Fax: (966-3) 3623589 / 3620783. **(Al Bawardi Tools & Hardware)**, P.O. Box 112, Dammam, Tel: (966-3) 8330780 Ext.24 / 8348585 Ext. 24 / +966-3-8335555, Fax: (966-3) 8336303. **(Al Hassa)** Mutawa Trading & Gen. Services, Maliki road Hafuf city, Al Hassa, KSA. Tel: (966-6) 502846275 **(Jeddah)** Al Bawardi Tools & Hardware, P.O. Box 16905, Jeddah 21474, Tel: (966-2) 6444547 / 6439035 / 6456095, Fax: (966-2) 6439024. EAC (Al Yousef Contg. & Trdg. Est.), P.O. Box 30377, Jeddah -21477, Tel: (966-2) 6519912, Fax: (966-2) 6511153. **(Madina)** Garziz Trading for Bldg Mat & Decoration, P.O. Box 3364, Madina. Tel: (966-4) 826 14 90 / 8227636, Fax: (966-4) 8265741. **(Riyadh)** Industrial Material Organization (IMO), P.O. Box 623, Rial Street ,Riyadh, Tel: (966-1) 4028010 Ext 26 / 8001245757, Fax: (966-1) 4037970. Sultan Garment Factory (RSC), P.O. Box 29912, Riyadh 11467, KSA, Tel: (966-1) 4055148 / 4042889, Fax: (966-1) 4055148. Al Bawardi Tools & Hardware, P.O. Box 68, Riyadh 11411, Tel: (966-1) 4484999, Fax: (966-1) 4487877. **(Yanbu)** Fawaz Ebrahim Al Zayani, Opposite to Al Fouzan, Jeddah highway or King Abdul Aziz road, Yanbu. Tel: (966-4) 3960980, Fax: (966-4) 3961980. Mohamed Ahmed Bin Aff Est., P.O. Box 530, Yanbu, Al Bahr, Tel: (966-4) 3222626/ 3228867, Fax: (966-4) 3222210. **SOUTH AFRICA:** Stanley Black & Decker - RSA, 199 Winetree Drive Stormill Exit 9 Rooodepoort. Tel: (2711) 472 0454, Fax: (2711) 472 0482. Trevco Power Tool Service 14 Steenbok Street, Koedoespoort, 0186, Pretoria, South Africa. Tel: (27-86) 1873826, Fax: (27-86) 5001771. **TANZANIA:** General Motors investment Ltd., P.O. Box 16541, 14 Nyerere Road, Vingunguti, Dar-es-Salaam. Tel: (255 22) 2862661/ 2865022, Fax: (255 22) 2862667. **TUNISIA:** Societe Tunisienne De Maintenance (STM), Rue de la Physique. Nouvelle Zone Industrielle Ben Arous., 2013 Ben Arous, Tunisia. Tel: (+216) 79 389687, Fax: (+216) 71 385154. **UAE: (Abu Dhabi)** Light House Electrical, P.O. Box 120, Abu Dhabi. Tel: (971-2) 6726131, Fax: (971-2) 6720667. Galaxy Equipment Trading, Madinat Zayed (Baada Zaid), Abu Dhabi P.C. 58910, Tel: (971-2) 8844279, Fax: (971-2) 8844297 **(Ajman)** Al Sukoon Gen. Trdg. Co. LLC, P.O. Box 2975, Ajman. Tel: (971-6) 7435725/ 7438317, Fax: (971-6) 7437350, Al Sukoon Gen. Trdg. Co. LLC, P.O. Box 2975, Ajman, Tel: (971-6) 7435725 / 7438317, Fax: (971-6) 7437350 **(Al Ain)** Zillion Equipment and Spare Parts Trading LLC, P.O. Box 19740, Opp. Bin Sada/ Trimix Redymy Sanaiya, Al Ain. Tel: (971-3) 7216690, Fax: (971-3) 7216103. **(Dubai)** Black & Decker (Overseas) GmbH, P.O. Box 5420, Dubai. Tel: (971-4) 8127400/ 8127406, Fax: (971-4) 81272765. Ideal Star Workshop Expt.Trading LLC, P.O. Box 37116, Al Quoz, Dubai. Tel: (971-4) 3474160, Fax: (971-4) 3474157, Fine Tools, P.O.Box 30139, Al Quoz, Dubai, Tel: (971-4) 3385240, Fax: (971-4) 3385239, Albreah Engineering Service, P.O. Box 78954, Al Qusais , Dubai. Tel: (971-4) 2850044, Fax: (971-4) 2848402. **(Musafah)** Light House Electrical, P.O. Box 120, Abu Dhabi. Tel: (971-2) 5548315, Fax: (971-2) 5540461. **(Sharjah)** Mc Coy Middle East LLC, P.O. Box 25793, Sharjah, Tel: (971-6) 5395931, Fax: (971-6) 5395932. Burj Al Madeena, Industrial Area No.1, Opp. Pakistani Masjid, P.O. Box 37635, Sharjah. Tel: (971-6) 5337747, Fax: (971-6) 5337719. Burj Al Madeena , Industrial Area No 1 opp Pakistani Masjid P.O. Box 37635, Sharjah, Tel: (971-6) 5337747, Fax: (971-6) 5337719 **(Ras Al Khaimah)** Mc Coy Middle East LLC, P.O. Box 10584, Ras Al Khaimah. Tel: (971-7) 2277095, Fax: (971-7) 2277096. **UGANDA:** The Building Center (U) Ltd., 52 Station Road, Kitgum House, P.O. Box 7436, Kampala, Uganda. Tel: (256-41) 4234567/ 4259754, Fax: (256-41) 4236413. **YEMEN: (Aden)** Middle East Trad. Co. Ltd. (METCO), Mualla Dakka, Aden, Yemen. Tel: (967-2) 222670, Fax: (967-2) 222670. **(Sana'a)** Middle East Trad. Co. Ltd. (METCO), Hayel St., Sana'a, Yemen. Tel: (967-1) 204201, Fax: (967-1) 204204. **(Taiz)** Middle East Trading Co. (METCO), P.O. Box 12363, 5th Flr, Hayel Saeed Anam Bldg, Al-Mugammah St. Taiz, Yemen. Tel: (967-4) 213455, Fax: (967-4) 219869.